

The background features a stylized illustration of a hand holding a pencil, positioned as if about to draw on a globe. The globe is rendered in shades of blue and green. A small sailboat is visible on the right side of the globe. The overall style is artistic and hand-drawn.

# il mio Diario 2020-2021

fiumi di allegria

Nome

---

Cognome

---

Nato/a a

il

---

Indirizzo di casa

---

Telefono

---

E-mail

---

Scuola

---

Classe

---

Indirizzo

---

# Cari ragazzi, gentili insegnanti e genitori,

che bello ritrovarsi di nuovo insieme, a scuola. Gli ultimi mesi dello scorso anno scolastico sono stati davvero duri per tutti. Ma adesso si riparte con tanta voglia di fare e imparare cose nuove, di ritrovarsi con gli amici, di vivere la scuola con uno spirito completamente nuovo, quello della scoperta. Con alcuni di voi ci eravamo incontrati lo scorso anno. Per altri questo diario è una novità assoluta. Già, perché quest'anno abbiamo allargato i nostri confini dal Polesine in su, nella bassa padovana, a Cavarzere e in alcune zone della provincia di Vicenza. Ed è una doppia soddisfazione: raggiungere tanti ragazzi e farlo in un momento così particolare della loro e della nostra vita.

E cosa c'è di più bello che fare un regalo a tutti voi? Eccolo qua, il nostro diario scolastico, con i suoi personaggi che imparerete a conoscere giorno dopo giorno, i giochi, le illustrazioni... Ma soprattutto un diario che racconta una storia, quella del nostro Veneto, con un occhio particolare rivolto ad un tema centrale nella vita di tutti i giorni: l'acqua. Sulle rive dei nostri grandi fiumi sono sorte le città più belle d'Italia, le lagune del Veneto sono spettacolari così come i laghi e le aree umide.

Una terra, il nostro Veneto, dove tutto è grande e spettacolare, unico al mondo: le montagne, i fiumi, i laghi ma anche le ampie distese delle nostre pianure e la ricchezza del mare. Alla scoperta di queste meraviglie, e di tanto altro, vi guideranno i nostri personaggi (Marco, il giovane viaggiatore, e Francesco, il ragazzo poeta) accompagnati dai loro inseparabili amici animali (Dely, il fenicottero rosa, e Leo, il leone simbolo del Veneto). Li incontrerete sfogliando queste pagine e saranno i vostri compagni in quel viaggio appassionante che inizia con il ritorno a scuola.

Grazie a chi ci ha accompagnato nella realizzazione di questa avventura. E a voi, a tutti voi, i migliori auguri per un anno scolastico che sia davvero super!

**Pier Francesco Bellini**

Direttore della Voce di Rovigo

Stampato nel 2020

Progetto grafico: **Editoriale Programma s.r.l.**

Illustrazioni: **Linda Simionato**

Testi: **Pier Francesco Bellini e Simone Bonafin**

© **Editoriale La Voce società cooperativa**

Piazza Garibaldi 17, 45100 Rovigo (RO)

Tel. 0425 200282

Visita il nostro sito: [www.polesine24.it](http://www.polesine24.it)

Scrivici a: [redazione.ro@lavoce-nuova.it](mailto:redazione.ro@lavoce-nuova.it)

Seguici su  @lavocedirovigo



REGIONE DEL VENETO

Con il patrocinio di:



In collaborazione con:



Interporto  
di Rovigo



Mercato Ortofrutticolo di Lusia  
Azienda speciale per i Mercati Ortofrutticoli di Lusia e Rossolina

In questo periodo particolare  
è importante continuare con  
corrette misure igieniche:

1 Quando ti lavi le mani,  
fallo con cura **contando**  
**sino a 20** lentamente.  
Usa acqua e **sapone**.



2 Durante la giornata usa  
un **gel disinfettante** che  
mamma e papà ti metteranno  
a disposizione.

REGIONE DEL VENETO





**3** Quando incontri altre persone, indossa la **mascherina**.



**4** Gioca con i tuoi amici mantenendo la **distanza** di almeno un metro.

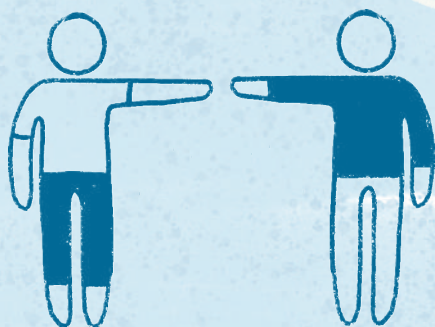

**5** È dura non abbracciarsi! In alternativa puoi toccare il **gomito** dei tuoi amici in segno di affetto.

# La mia scuola

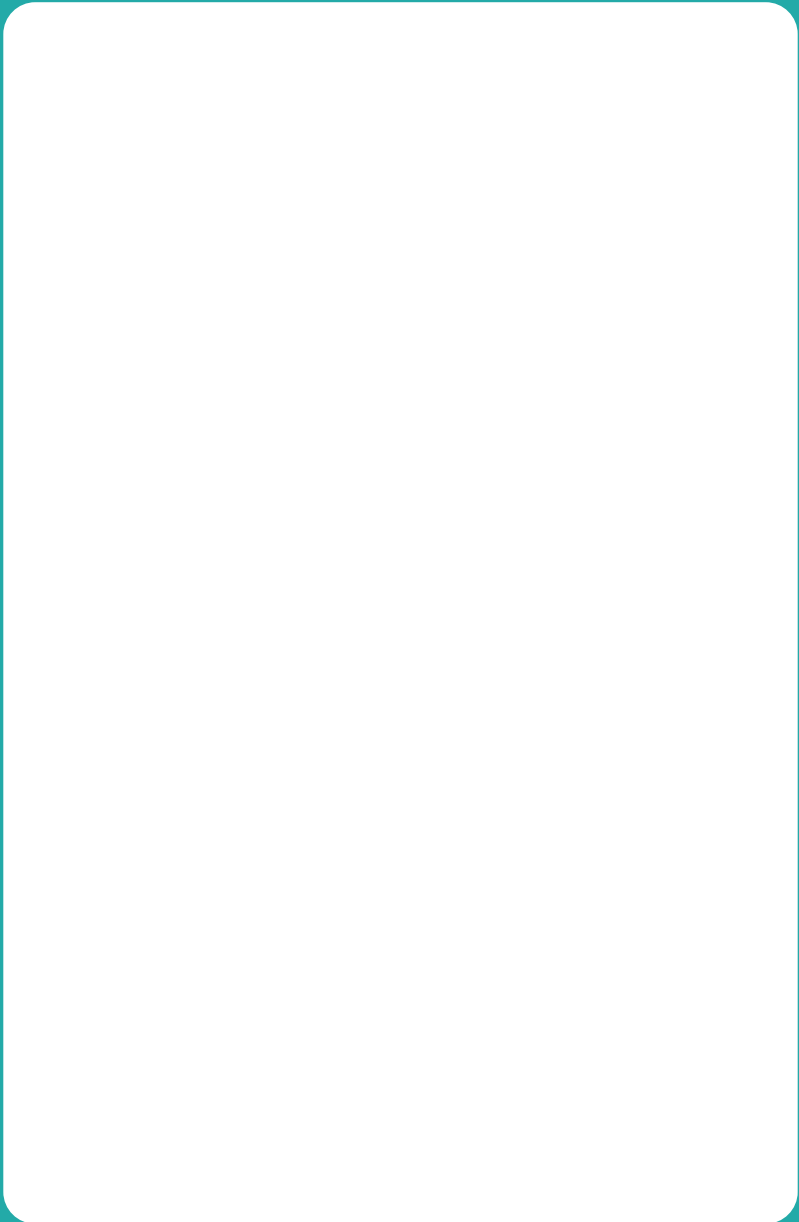









## Settembre '20

Lu	Mar	Mer	Gio	Ve	Sa	Do
ne	Te	Co	Ye	Ne	Ba	Me
di	di	di	di	To	Ca	
1	2	3	4	5	6	
7	8	9	10	11	12	13
14	15	16	17	18	19	20
21	22	23	24	25	26	27
28	29	30				

## Ottobre '20

Lu	Mar	Mer	Gio	Ve	Sa	Do
ne	Te	Co	Ye	Ne	Ba	Me
di	di	di	di	To	Ca	
			1	2	3	4
		5	6	7	8	9
		10	11	12	13	14
		15	16	17	18	19
		20	21	22	23	24
		25	26	27	28	29
		30	31			

## Novembre '20

Lu	Mar	Mer	Gio	Ve	Sa	Do
ne	Te	Co	Ye	Ne	Ba	Me
di	di	di	di	To	Ca	
					1	
		2	3	4	5	6
		7	8	9	10	11
		12	13	14	15	16
		17	18	19	20	21
		22	23	24	25	26
		27	28	29	30	

## Dicembre '20

Lu	Mar	Mer	Gio	Ve	Sa	Do
ne	Te	Co	Ye	Ne	Ba	Me
di	di	di	di	To	Ca	
					1	2
					3	4
					5	6
					7	8
					9	10
					11	12
					13	14
					15	16
					17	18
					19	20
					21	22
					23	24
					25	26
					27	28
					29	30
					31	

## Gennaio '21

Lu	Mar	Mer	Gio	Ve	Sa	Do
ne	Te	Co	Ye	Ne	Ba	Me
di	di	di	di	To	Ca	
					1	2
					3	4
					5	6
					7	8
					9	10
					11	12
					13	14
					15	16
					17	18
					19	20
					21	22
					23	24
					25	26
					27	28
					29	30
					31	

## Febbraio '21

Lu	Mar	Mer	Gio	Ve	Sa	Do
ne	Te	Co	Ye	Ne	Ba	Me
di	di	di	di	To	Ca	
					1	2
					3	4
					5	6
					7	8
					9	10
					11	12
					13	14
					15	16
					17	18
					19	20
					21	22
					23	24
					25	26
					27	28

## Marzo '21

Lu	Mar	Mer	Gio	Ve	Sa	Do
ne	Te	Co	Ye	Ne	Ba	Me
di	di	di	di	To	Ca	
					1	2
					3	4
					5	6
					7	8
					9	10
					11	12
					13	14
					15	16
					17	18
					19	20
					21	22
					23	24
					25	26
					27	28
					29	30
					31	

## Aprile '21

Lu	Mar	Mer	Gio	Ve	Sa	Do
ne	Te	Co	Ye	Ne	Ba	Me
di	di	di	di	To	Ca	
					1	2
					3	4
					5	6
					7	8
					9	10
					11	12
					13	14
					15	16
					17	18
					19	20
					21	22
					23	24
					25	26
					27	28
					29	30

## Maggio '21

Lu	Mar	Mer	Gio	Ve	Sa	Do
ne	Te	Co	Ye	Ne	Ba	Me
di	di	di	di	To	Ca	
					1	2
					3	4
					5	6
					7	8
					9	10
					11	12
					13	14
					15	16
					17	18
					19	20
					21	22
					23	24
					25	26
					27	28
					29	30

## Giugno '21

Lu	Mar	Mer	Gio	Ve	Sa	Do
ne	Te	Co	Ye	Ne	Ba	Me
di	di	di	di	To	Ca	
					1	2
					3	4
					5	6
					7	8
					9	10
					11	12
					13	14
					15	16
					17	18
					19	20
					21	22
					23	24
					25	26
					27	28
					29	30

Ciao, siamo Marco e Francesco!  
E loro sono i nostri amici Delti e Leo.  
Volete divertirvi con noi?





Trentino  
Alto Adige

Dolomiti



Mappa del  
**Veneto**

Emilia  
Romagna



Monte Cristallo

Marmolada

Monte Civetta

Monte Antelao

Austria

Belluno

Col Visentin

Treviso

Venezia

Fiume Piave

Fiume Livenza

Fiume Sile

Laguna Veneta

Delta del Po

Friuli Venezia Giulia



Mare Adriatico



Dolomiti

Belluno

Prealpi

Monti Lessini

Verona

Collina





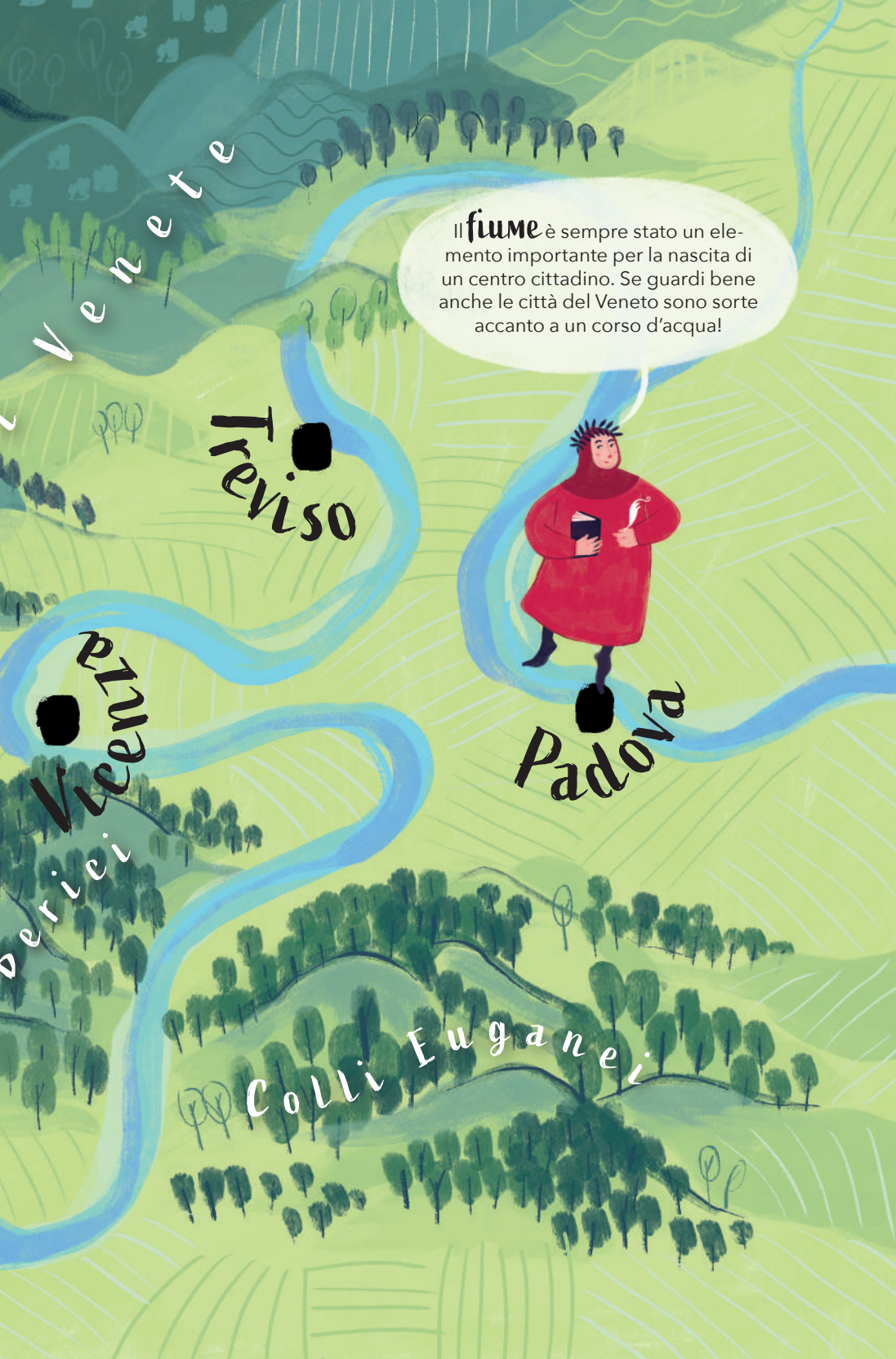

Il **fiume** è sempre stato un elemento importante per la nascita di un centro cittadino. Se guardi bene anche le città del Veneto sono sorte accanto a un corso d'acqua!

Venete

Trevi  
viso

Veri  
Vene

Padova

Colli Euganei



Pianura Veneta

Rovigo





Venezia

Adriatico

Mare

L'**acqua** è un elemento molto importante per i vari ecosistemi della nostra regione. La troviamo nei fiumi, nei laghi, nei canali d'irrigazione, nella laguna e nel mare.





PAX  
TIBI  
MARCE

EVAN  
GELI  
STA  
MEVS





# Settembre

La **Bandiera Veneta**, o "Gonfalone di San Marco", rappresenta la storia del Veneto e la sua identità. È nata 15 secoli fa e raffigura il simbolo del santo patrono protettore della città e della Repubblica Serenissima di Venezia (San Marco). È una bandiera dalla storia affascinante che col passare degli anni è diventata (con poche differenze) simbolo dell'intera regione. È anche la prima bandiera in cui compare la parola pace: il Leone di San Marco sorregge infatti un libro aperto con la scritta in latino "*Pax tibi, Marce, evangelista meus*" (Pace a te, Marco, mio evangelista). I veneti e i veneziani ne vanno particolarmente orgogliosi.

**Venezia** è una città da sogno, unica al mondo. Ogni anno viene visitata da oltre 10 milioni di turisti che restano affascinati dalla sua unicità, che girano fra le calli, che si fanno trasportare in gondola, che restano a bocca aperta di fronte alla basilica di San Marco, detta anche "la chiesa d'oro" per il colore dei suoi mosaici. Ma Venezia è anche la città del cinema: ogni anno, alla fine dell'estate, ospita uno dei festival cinematografici più importanti del mondo.



lu ne dì    mar te dì    mer cole dì    gio ve dì    ve ner dì    sa ba to    do men ca

	1	2	3	4	5	6
7	8	9	10	11	12	13
14	15	16	17	18	19	20
21	22	23	24	25	26	27
28	29	30				

Ricorda:

# Martedì 1 Settembre 2020



## L'acqua, un bene prezioso

L'acqua è fondamentale per la vita dell'uomo. Il nostro pianeta ne è coperto, eppure l'acqua che possiamo bere è poca: una risorsa **preziosa** e **limitata**. Per questo è così importante usarla in modo responsabile e **non sprecarla**. L'acqua non si può bere direttamente dalla sorgente: occorre farla arrivare nelle nostre case, **trattarla** e **controllarla** perché sia sicura da bere. Dopo averla usata, dobbiamo **pulirla** prima di farla tornare in natura. È questo il **viaggio dell'acqua** che **acquavenete**, gestore del servizio idrico, ti racconterà nelle prossime pagine.

Mercoledì 2 Settembre 2020

# Giovedì 3 Settembre 2020

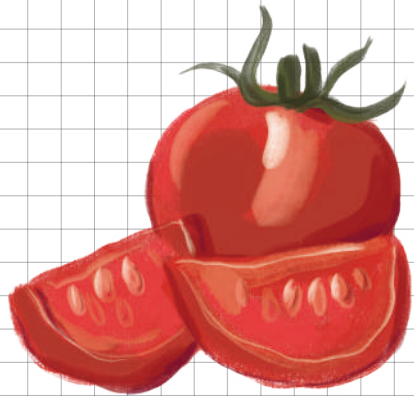

Grazie al Mercato Ortofrutticolo di Lusia, vi proponiamo un prodotto di stagione direttamente dai nostri campi: il **pomodoro**.

Perché mangiare sano e a chilometro zero aiuta a vivere meglio!

Venerdì 4 Settembre 2020



Sabato 5 Settembre 2020

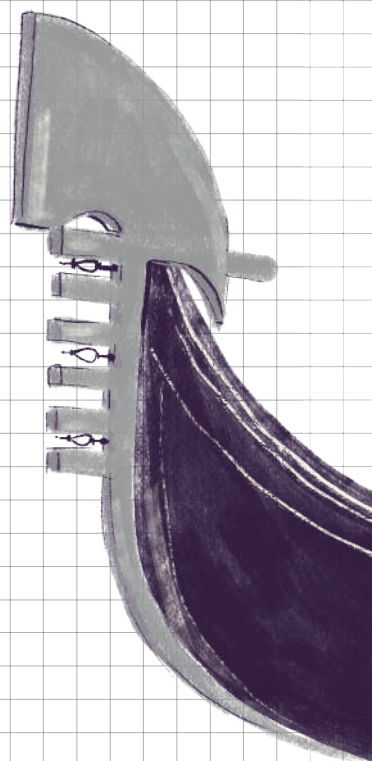

Domenica 6 Settembre 2020

# Lunedì 7 Settembre 2020



Sei mai stato a **Venezia**?

È una città unica al mondo. Pensa che  
sorge su 118 isole collegate tra loro da  
435 ponti che attraversano 176 canali!

# Martedì 8 Settembre 2020

Le **briccole** sono dei pali usati per indicare i canali nella Laguna di Venezia.

Mercoledì 9 Settembre 2020

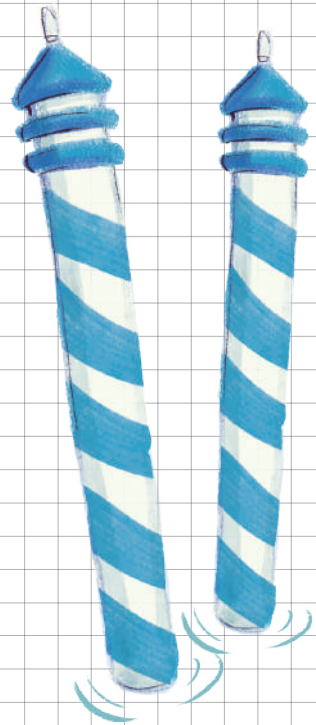

Giovedì 10 Settembre 2020

Venerdì 11 Settembre 2020





Sabato 12 Settembre 2020

Domenica 13 Settembre 2020



Lunedì 14 Settembre 2020

# Martedì 15 Settembre 2020



## Sveglia! Si riparte

Le vacanze sono finite, c'è chi torna al lavoro e chi a scuola. Il primo giorno però la radiosveglia non ne vuole proprio sapere di suonare: si è rotta, e ora?

La radiosveglia è un **RAEE**, è quindi importante non conferirla con la normale raccolta differenziata, ma portarla all'**ecocentro** o presso l'**ecocamion** (nei comuni ove presente il servizio).

Mercoledì 16 Settembre 2020

Giovedì 17 Settembre 2020



Venerdì 18 Settembre 2020

Sabato 19 Settembre 2020





# Domenica 20 Settembre 2020

La **gondola** è la tipica imbarcazione di Venezia,  
dal caratteristico ferro di prua chiamato "Pettine".

Lunedì 21 Settembre 2020

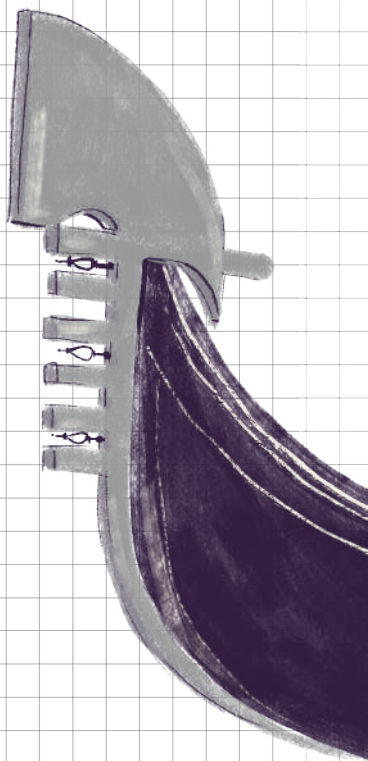

Martedì 22 Settembre 2020

# Mercoledì 23 Settembre 2020



Sai perché Venezia viene anche chiamata **Serenissima**?

Deriva dall'appellativo che veniva dato al capo della Repubblica, il Doge o "Serenissimo". Oppure dal fatto che Venezia avesse un governo solido e... "sereno".

Giovedì 24 Settembre 2020

Venerdì 25 Settembre 2020



Sabato 26 Settembre 2020



Domenica 27 Settembre 2020

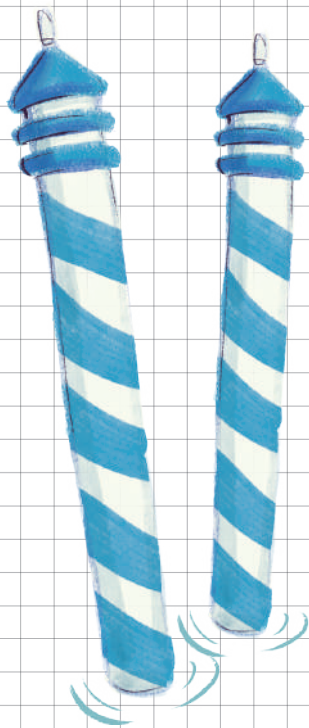

Lunedì 28 Settembre 2020

Martedì 29 Settembre 2020



Mercoledì 30 Settembre 2020







# Ottobre

La provincia di **Padova** è ricca di storia e di tradizione, ma anche di locali alla moda e occasioni di divertimento. Da non perdere il centro storico, che è bellissimo, a partire dalla piazza delle Erbe, unica nel suo genere. Legato all'Università c'è uno dei poli sanitari più importanti d'Italia.





lu  
ne  
dì

mar  
te  
dì

mer  
cole  
dì

gio  
ve  
dì

ve  
ner  
dì

sa  
ba  
to

do.  
meni  
ca

1

2

3

4

5

6

7

8

9

10

11

12

13

14

15

16

17

18

19

20

21

22

23

24

25

26

27

28

29

30

31

Ricorda:

# Giovedì 1 Ottobre 2020



## Le fonti della nostra acqua

La natura dona all'uomo una grande disponibilità di acqua: la possiamo vedere nei **fiumi** che attraversano il nostro territorio, dall'**Adige** al **Po**. Ma un tesoro di acqua esiste anche **sottoterra**: per capire dove cercarla, dobbiamo conoscere i vari tipi di terreno. L'acqua che arriva nelle nostre case può essere acqua prelevata dai fiumi, per esempio l'Adige, **acqua di sorgente**, cioè che sgorga spontaneamente dal terreno, oppure acqua che arriva da sottoterra, come nel caso della **fonte di Camazole**, che dà da bere a una grande fetta del nostro territorio.

Venerdì 2 Ottobre 2020



Sabato 3 Ottobre 2020

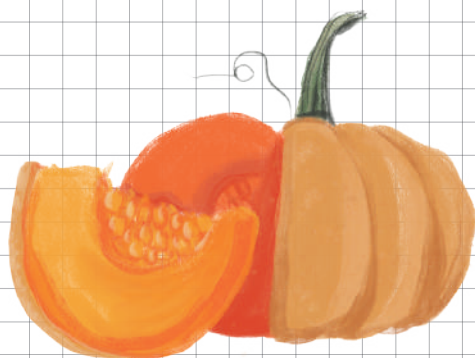

Questo mese i nostri campi ci regalano: la **zucca**.

Domenica 4 Ottobre 2020

La **gallina padovana** è caratterizzata da un buffo ciuffo di piume in testa.

Lunedì 5 Ottobre 2020



Martedì 6 Ottobre 2020

# Mercoledì 7 Ottobre 2020



Lo sai che a **Padova** c'è una delle  
più antiche università del mondo,  
fondata nel 1222? E lo sai che la  
basilica di Sant'Antonio è una delle  
chiese più grandi del mondo?

Giovedì 8 Ottobre 2020

Venerdì 9 Ottobre 2020





Sabato 10 Ottobre 2020

Domenica 11 Ottobre 2020

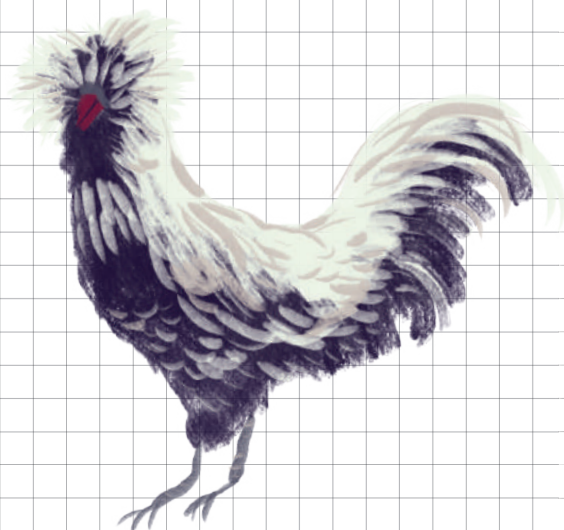

Lunedì 12 Ottobre 2020

|| **baccalà alla vicentina**

è un piatto storico, tipico della tradizione.

Martedì 13 Ottobre 2020

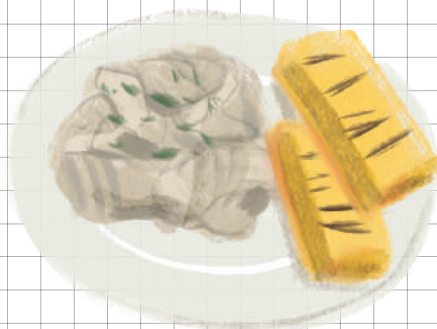

Mercoledì 14 Ottobre 2020

# Giovedì 15 Ottobre 2020



## Usa la zucca!

Ottobre è tempo di **zucche**! Sono buonissime fatte in padella o al forno. Bisogna però fare attenzione a conferire correttamente l'imballaggio che le contiene:

- Se acquisti zucche sfuse inserendole nel **sacchetto compostabile**, questo lo puoi gettare nel bidone dell'**umido**.
- Se le acquisti confezionate nella **vaschetta di polistirolo** con **pellicola in plastica** che le avvolge, conferisci il tutto nel sacco azzurro della **plastica e lattine**.

Venerdì 16 Ottobre 2020



Sabato 17 Ottobre 2020



# Domenica 18 Ottobre 2020

A Padova **Galileo Galilei** ha inventato un cannocchiale  
con il quale ha scoperto i satelliti di Giove!

Lunedì 19 Ottobre 2020

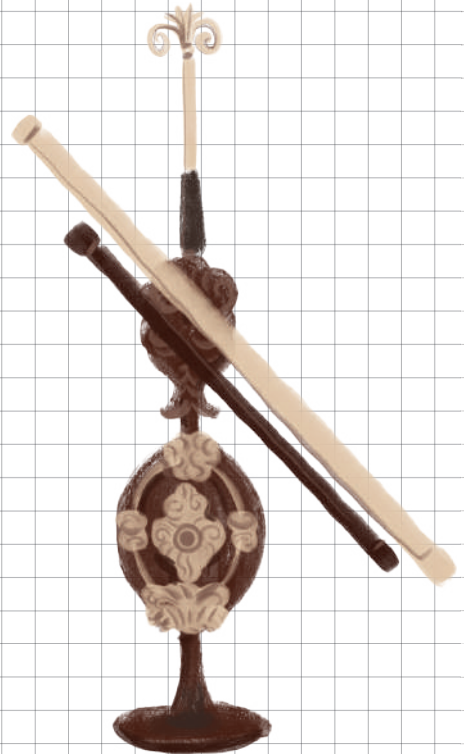

Martedì 20 Ottobre 2020

Mercoledì 21 Ottobre 2020



Giovedì 22 Ottobre 2020

# Venerdì 23 Ottobre 2020



Lo sai come viene chiamata **Vicenza**?  
"La città del Palladio", dal nome dell'architetto che qui progettò la maggior parte delle sue opere, trasformando il centro della città in un gioiello unico al mondo.

Sabato 24 Ottobre 2020



Domenica 25 Ottobre 2020

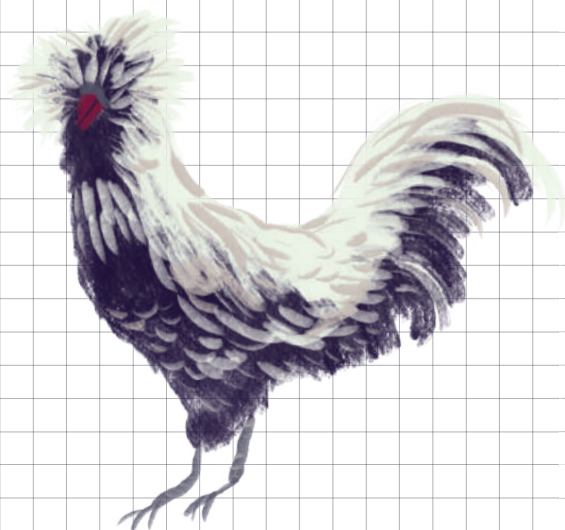

Lunedì 26 Ottobre 2020

Martedì 27 Ottobre 2020

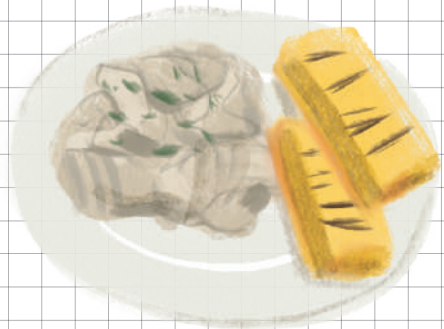

Mercoledì 28 Ottobre 2020

Giovedì 29 Ottobre 2020

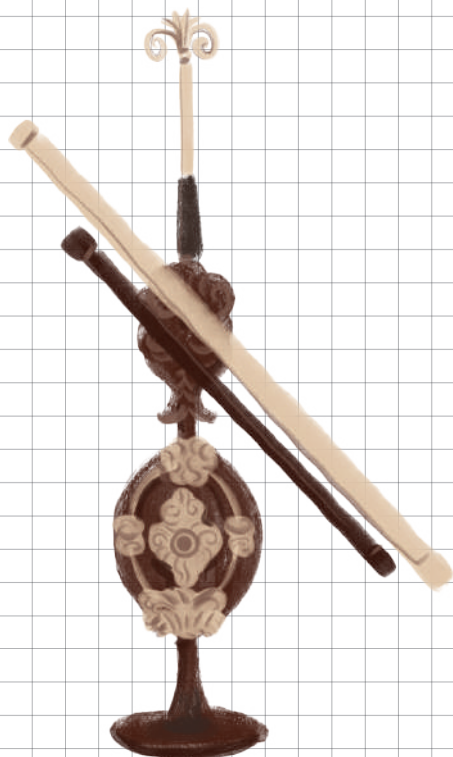

Venerdì 30 Ottobre 2020

Sabato 31 Ottobre 2020





# Novembre

Nelle **campagne** e nelle **lagune polesane** vengono prodotti dei veri e propri tesori che arricchiscono le tavole di tutto il mondo. Sono cinque i prodotti che possono vantare il marchio DOP e IGP: l'Insalata di Lusìa IGP, l'Aglio Bianco Polesano DOP, il Radicchio di Chioggia IGP, il Riso del Delta del Po IGP e la Cozza di Scardovari DOP.





lu ne dì    mar te dì    mer cole dì    gio ve dì    ve ner dì    sa ba to    do. meni ca

1

2    3    4    5    6    7    8

9    10    11    12    13    14    15

16    17    18    19    20    21    22

23    24    25    26    27    28    29

30

Ricorda:

# Domenica 1 Novembre 2020



## Cos'è l'acqua potabile?

Non sempre l'acqua che troviamo in natura si può bere così com'è. Anzi, nella maggior parte dei casi potrebbe essere **pericoloso**: potrebbe contenere **batteri** oppure sostanze che non fanno bene alla nostra salute. Prima di arrivare ai nostri rubinetti, l'acqua deve fare un percorso ben preciso, con tante fermate, che servono a **togliere le sostanze pericolose** per la salute, **eliminare odori e sapori poco gradevoli** e renderla bella **limpida**. Solo alla fine di questo viaggio diventa **acqua potabile**: l'acqua buona e sicura da bere.

Lunedì 2 Novembre 2020

Martedì 3 Novembre 2020



Questo mese i nostri campi ci regalano: il **cavolfiore**.

Mercoledì 4 Novembre 2020

L'anguilla è un tipico pesce delle valli del Delta.

Giovedì 5 Novembre 2020

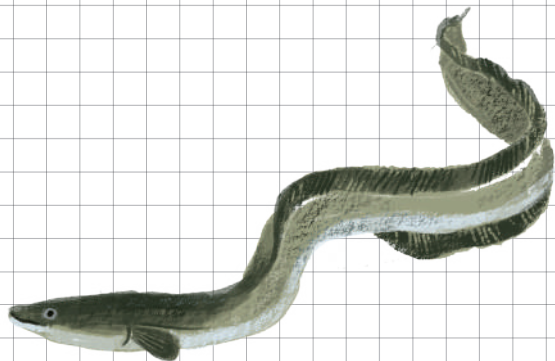

Venerdì 6 Novembre 2020



# Sabato 7 Novembre 2020



Chi è il veneto più famoso di tutti i tempi?  
Se rispondi **Marco Polo** non sbagli  
di certo! Nato a Venezia nel 1254 è stato  
mercante, ambasciatore, viaggiatore e  
scrittore. Il suo libro *Il Milione*  
racconta del suo viaggio in Cina.

Domenica 8 Novembre 2020

Lunedì 9 Novembre 2020

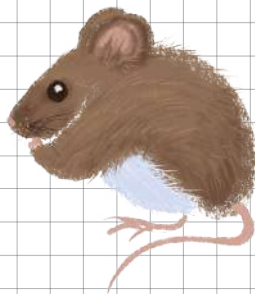

Martedì 10 Novembre 2020

□ **Aglione Bianco Polesano DOP**  
è un prodotto tipico della campagna rodigina.

Mercoledì 11 Novembre 2020



Giovedì 12 Novembre 2020

Venerdì 13 Novembre 2020

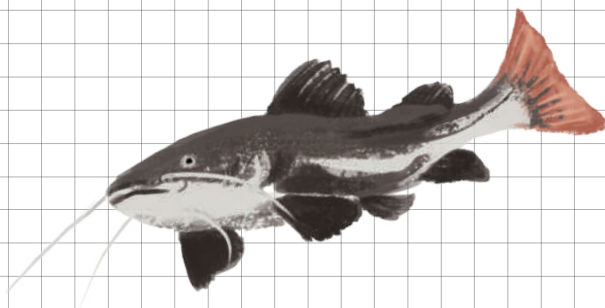

Sabato 14 Novembre 2020



# Domenica 15 Novembre 2020



## Occhio all'olio! (Olio vegetale a uso alimentare)

Con l'arrivo del freddo un bel panino caldo con le **patatine** tenta chiunque... Ma poi l'olio in cui vengono fritte dove va conferito?

L'**olio esausto** va portato all'**ecocentro**, presso gli **ecocamion** o nei **contenitori stradali** (ove presenti) perché venga **riciclato e riutilizzato**; non deve essere gettato nell'organico e soprattutto mai versato nei lavandini e tombini! Un litro di olio inquina una superficie d'acqua di 1.000 mq con enormi **danni a flora e fauna**, oltre che alle reti fognarie e ai depuratori.

Lunedì 16 Novembre 2020

□ **Ostrica Rosa del Delta del Po**  
è un prodotto d'eccellenza della provincia di Rovigo.

Martedì 17 Novembre 2020

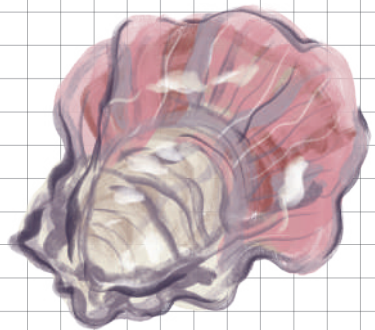

Mercoledì 18 Novembre 2020

Giovedì 19 Novembre 2020

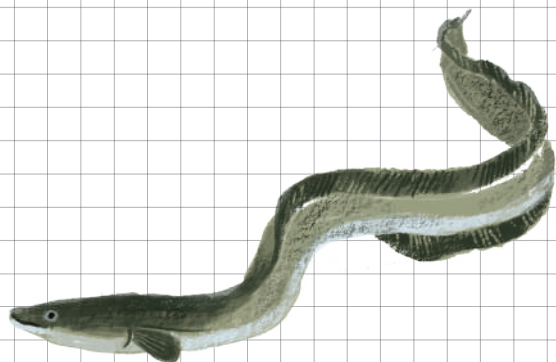

Venerdì 20 Novembre 2020

Sabato 21 Novembre 2020

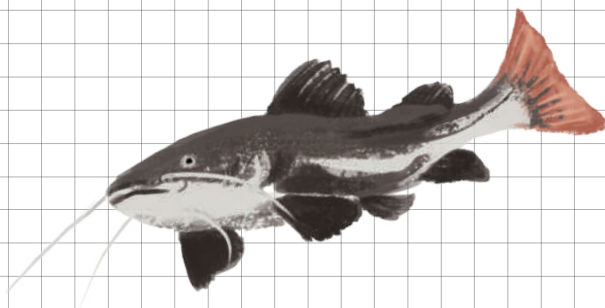

Domenica 22 Novembre 2020



# Lunedì 23 Novembre 2020



Cosa sai del poeta **Francesco Petrarca**?  
Non è veneto, ma in questa terra ha trascorso moltissimi anni della sua vita. Una vita che l'ha portato a girare l'Italia e l'Europa, per poi fermarsi nel 1370 nel piccolo borgo di Arquà, sui Colli Euganei.

Martedì 24 Novembre 2020

Mercoledì 25 Novembre 2020



Giovedì 26 Novembre 2020

Venerdì 27 Novembre 2020



Sabato 28 Novembre 2020

Domenica 29 Novembre 2020

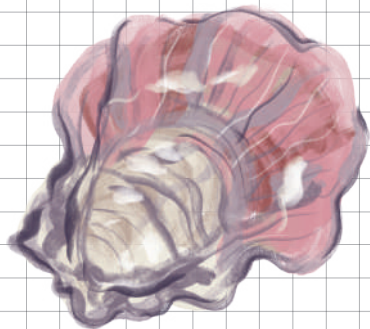

Lunedì 30 Novembre 2020







# Dicembre

In Provincia di Padova, nel Parco Regionale dei **Colli Euganei**, c'è uno dei cinque comuni d'Italia con il nome più corto: Vo'. Il comune di Vo' comprende nel suo territorio il Monte Venda, che con i suoi 603 metri è il più alto del comprensorio collinare. Il terreno è molto ferroso e consente una produzione di vino eccellente.

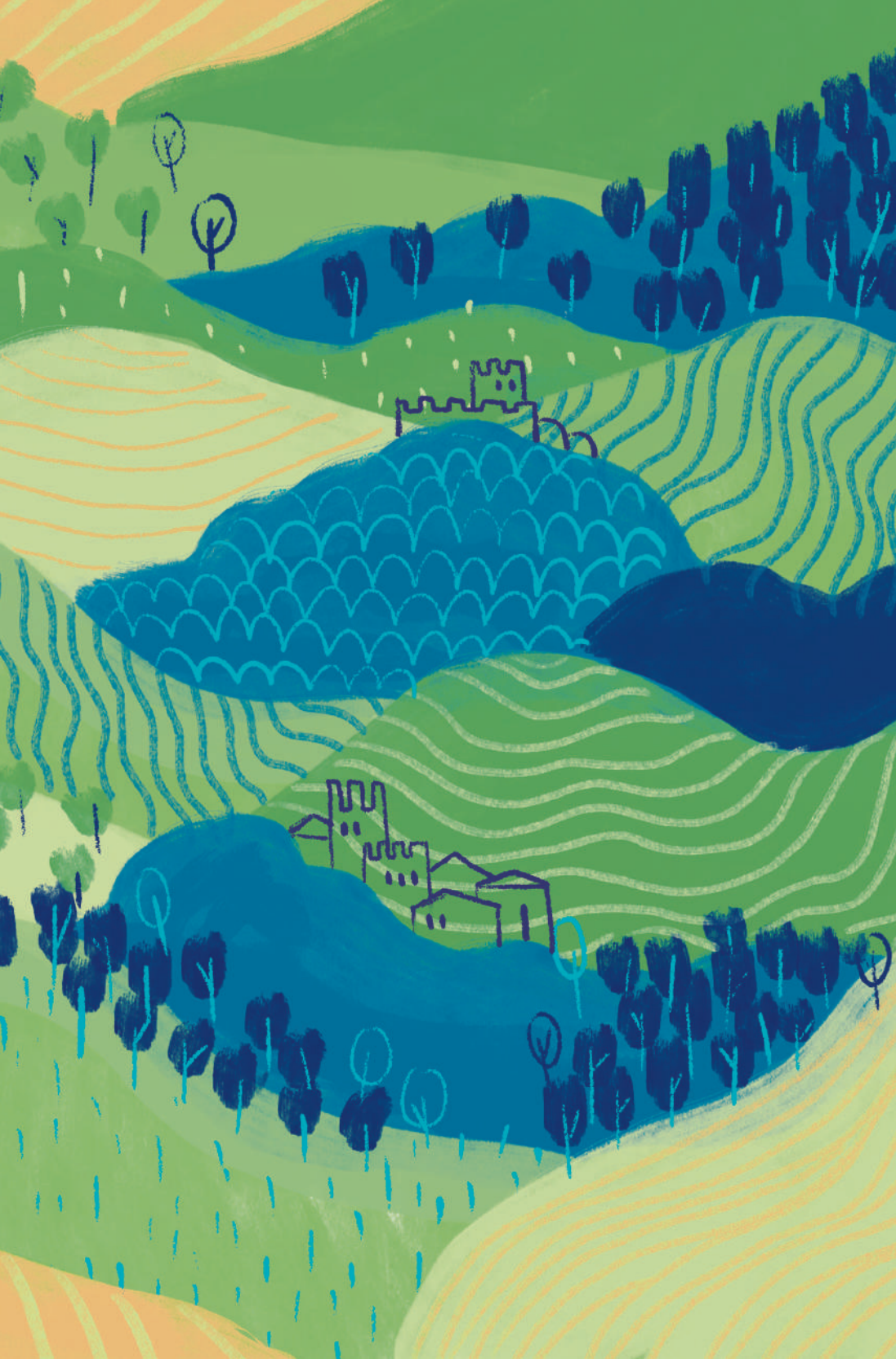

lu  
ne  
dì

mar  
te  
dì

mer  
cole  
dì

gio  
ve  
dì

ve  
ner  
dì

sa  
ba  
to

do.  
meni  
ca

1

2

3

4

5

6

7

8

9

10

11

12

13

14

15

16

17

18

19

20

21

22

23

24

25

26

27

28

29

30

31

Ricorda:

# Martedì 1 Dicembre 2020



## Come si prende l'acqua?

La natura ci mette a disposizione generosamente l'acqua, ma per portarla nelle nostre case bisogna, prima di tutto, andarsela a prendere! Questo processo si chiama **captazione**: prelevare l'acqua da una fonte idrica naturale. Per fare questo, servono degli **impianti** appositi, che possono essere ad esempio delle **pompe elettriche**, se si preleva l'acqua da un fiume, o dei **pozzi**, per prenderla dalle fonti sotterranee.

Mercoledì 2 Dicembre 2020



Giovedì 3 Dicembre 2020



Questo mese i nostri campi ci regalano:  
il **Radicchio di Chioggia IGP.**

Venerdì 4 Dicembre 2020



Sabato 5 Dicembre 2020

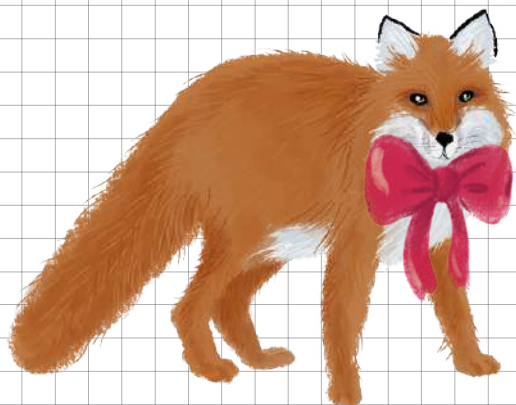

Domenica 6 Dicembre 2020

# Lunedì 7 Dicembre 2020



Lo sai che **Este** viene considerata la "culla" dei Veneti antichi? Este è una città circondata da una cinta muraria (come Montagnana) tra le più belle in Italia. Intorno si sviluppa il Parco dei Colli Euganei in un susseguirsi di ville, preziosi giardini e spettacolari paesaggi rurali.

# Martedì 8 Dicembre 2020

Il **vino** prodotto con l'uva dei  
Colli Euganei è molto rinomato.

Mercoledì 9 Dicembre 2020

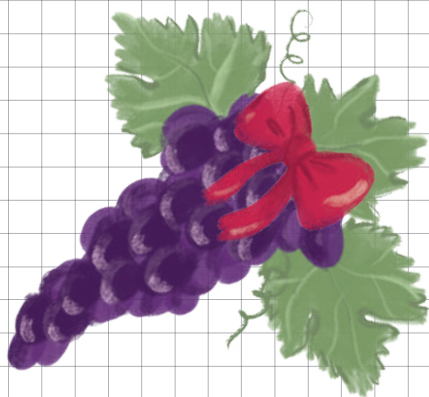

Giovedì 10 Dicembre 2020

Venerdì 11 Dicembre 2020



Sabato 12 Dicembre 2020



Domenica 13 Dicembre 2020

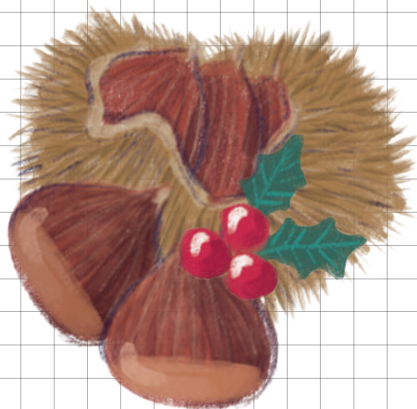

Lunedì 14 Dicembre 2020

# Martedì 15 Dicembre 2020



## Pandoro o Panettone?

Su queste alternative si dividono coppie solidissime, si riaprono rivalità familiari, si incrinano amicizie storiche. Ognuno ha la sua preferenza, ma qualunque sia il preferito, una volta finito, rimane il dubbio su dove gettare l'**imballaggio**:

- la **confezione esterna** è fatta in cartone, va conferita nella **carta**;
- il **sacchetto** che avvolge il dolce va nella **plastica e lattine**;
- lo **stampo** che contiene il panettone purtroppo non si può riciclare, quindi va nel **secco**.

Mercoledì 16 Dicembre 2020

La **Casa delle Farfalle** di Montegrotto  
ospita tantissime specie diverse di questo insetto!

Giovedì 17 Dicembre 2020

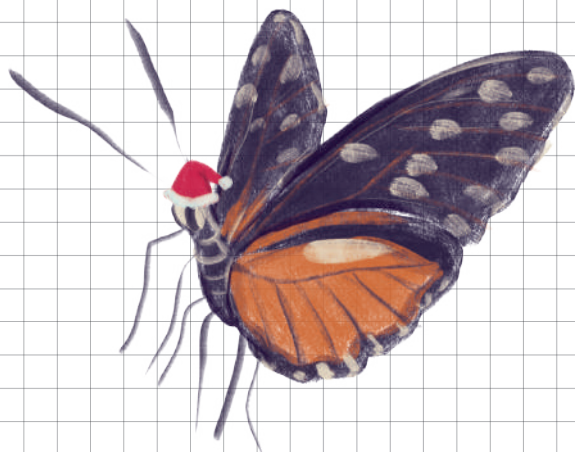

Venerdì 18 Dicembre 2020

Sabato 19 Dicembre 2020

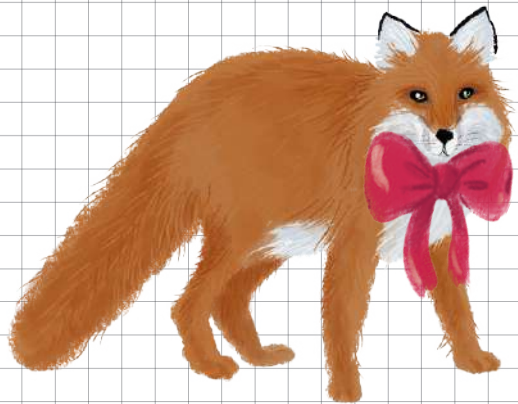

*Domenica 20 Dicembre 2020*



Lunedì 21 Dicembre 2020

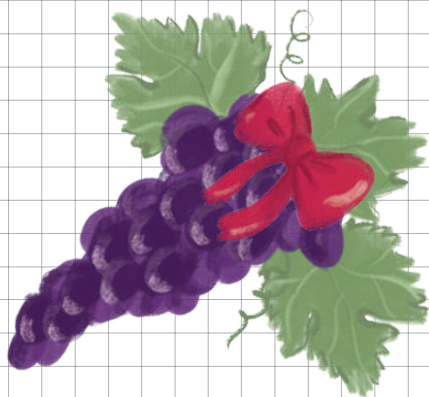

Martedì 22 Dicembre 2020

# Mercoledì 23 Dicembre 2020



Il borgo di **Arquà Petrarca**  
conserva la casa del grande poeta  
Francesco Petrarca, da dove si ammira un  
panorama spettacolare. Lasciata la casa ci  
si può addentrare nei piccoli tornanti del  
borgo fino al sepolcro del poeta.

Giovedì 24 Dicembre 2020

Venerdì 25 Dicembre 2020



Sabato 26 Dicembre 2020

Domenica 27 Dicembre 2020

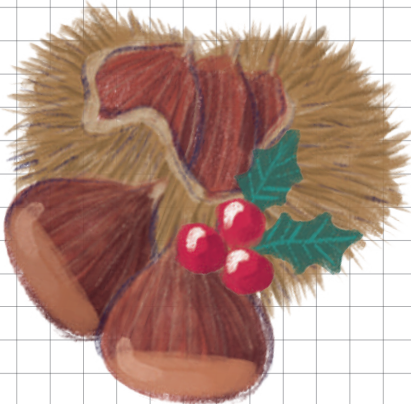

Lunedì 28 Dicembre 2020



Martedì 29 Dicembre 2020

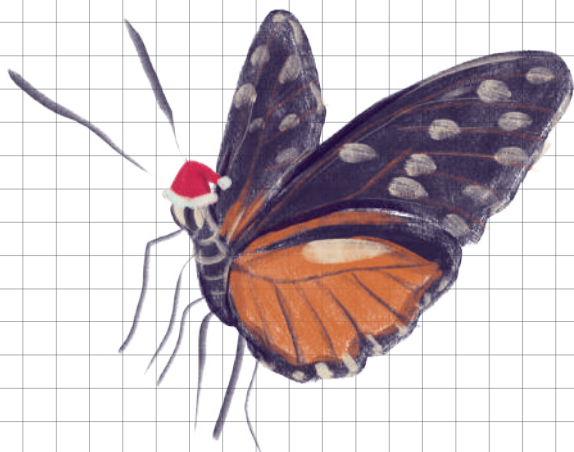

Mercoledì 30 Dicembre 2020

Giovedì 31 Dicembre 2020

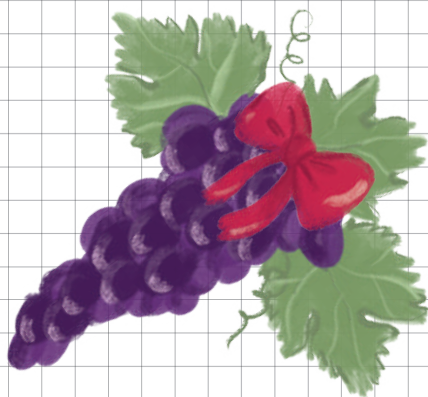



# Gennaio

Il corso del **fiume Po** divide per un lungo tratto il Veneto dalla Lombardia e dall'Emilia Romagna. Un giro in bicicletta sugli argini del "grande Fiume" è un'esperienza davvero unica.

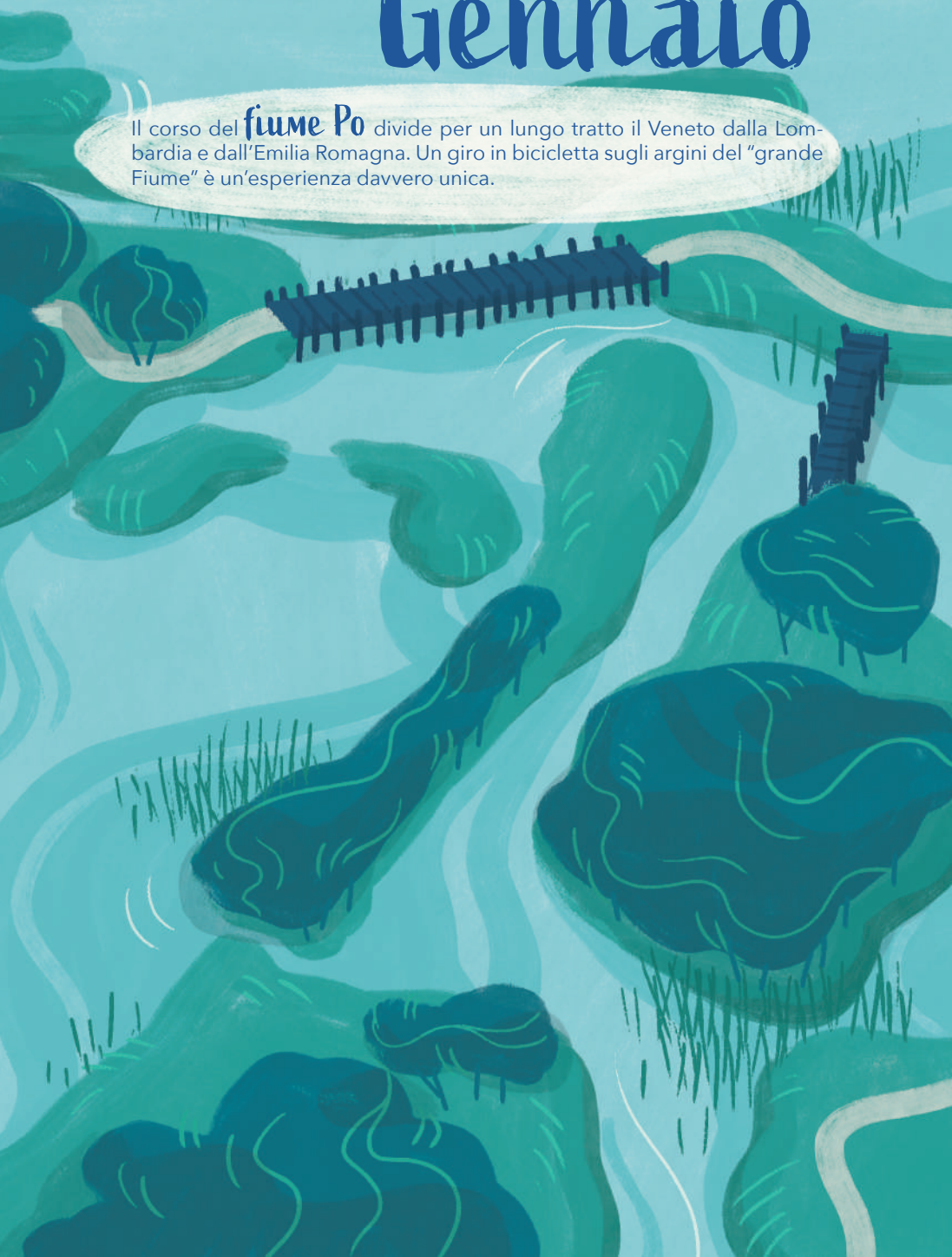

lu ne dì   mar te dì   mer cole dì   gio ve dì   ve ner dì   sa ba to   do men ca

				1	2	3
4	5	6	7	8	9	10
11	12	13	14	15	16	17
18	19	20	21	22	23	24
25	26	27	28	29	30	31

Ricorda:

# Venerdì 1 Gennaio 2021



## Limpida e trasparente

La prima tappa che l'acqua deve fare nel suo viaggio per diventare potabile si chiama **chiariflocculazione**. È il passaggio che serve a farla diventare **chiara e trasparente**. Per ottenere questo risultato, si usano i **flocculanti**. Queste sostanze, quando vengono aggiunte all'acqua, si trasformano in... **fiocchi**, che trasportano i materiali pesanti verso il fondo. Così vengono tolte dall'acqua tutte le **particelle estranee**: ora abbiamo un'acqua bella da vedere, limpida e trasparente. Ma si può bere? Non ancora: saranno necessarie altre tappe...



Sabato 2 Gennaio 2021



# Domenica 3 Gennaio 2021



Grazie al Mercato Ortofrutticolo di Lusia, vi proponiamo un prodotto di stagione direttamente dai nostri campi: la **patata**.

Perché mangiare sano e a chilometro zero aiuta a vivere meglio!

Lunedì 4 Gennaio 2021

Martedì 5 Gennaio 2021



Mercoledì 6 Gennaio 2021

# Giovedì 7 Gennaio 2021



In Veneto ci sono fiumi, laghi, ma anche **lagune** e zone umide e paludose.

Il Delta del fiume Po racchiude molti di questi ambienti: avvicinandosi al mare, il fiume si apre in vari rami. Da nord verso sud sono il Po di Maistra, il Po di Venezia, il Po delle Tolle, il Po della Donzella e il Po di Goro.

# Venerdì 8 Gennaio 2021

Le **valli da pesca** del Delta del Po sono ben 24 e servono per l'allevamento del pesce.

Sabato 9 Gennaio 2021

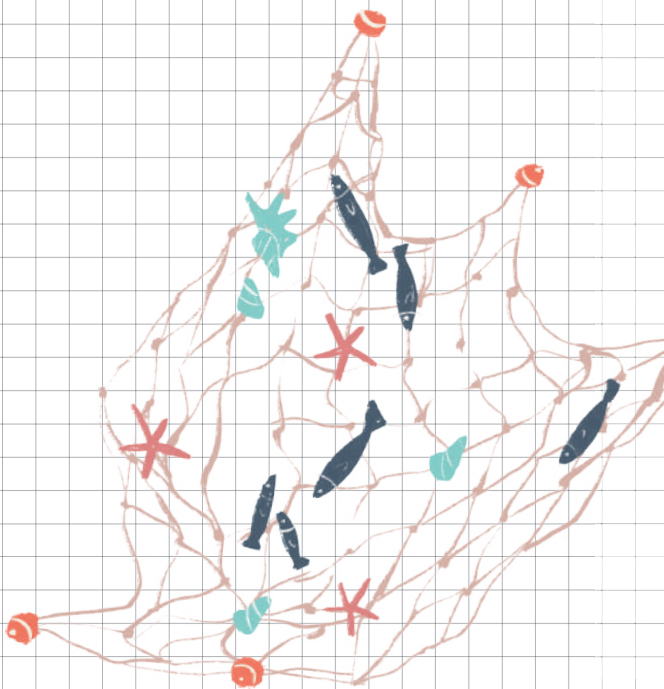

*Domenica 10 Gennaio 2021*



Lunedì 11 Gennaio 2021

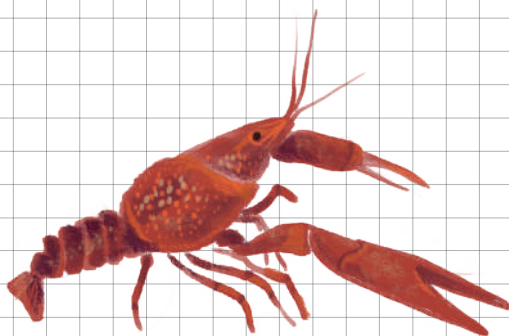

Martedì 12 Gennaio 2021

Mercoledì 13 Gennaio 2021

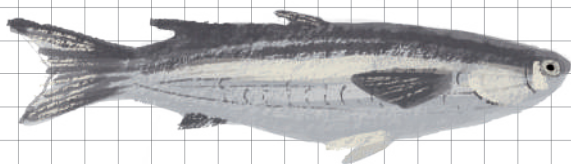

Giovedì 14 Gennaio 2021

# Venerdì 15 Gennaio 2021



## Attento ai farmaci

Si sa, purtroppo inverno e influenza vanno spesso a braccetto e, di conseguenza, il terzetto è completato dai **medicinali**. Ma una volta **scaduti**, i farmaci dove vanno gettati?

- la **confezione in cartone** e il **bugiardino** devono essere conferiti nel bidone della **carta**;
- i **blister** finiti sono fatti di plastica e alluminio e devono essere conferiti nel sacco azzurro della **plastica e lattine**;
- i blister e le bustine che invece contengono **farmaci scaduti** vanno negli **appositi contenitori** dislocati sul territorio, presso l'**ecocentro** o l'**ecocamion** (dove previsto).

Sabato 16 Gennaio 2021

Domenica 17 Gennaio 2021

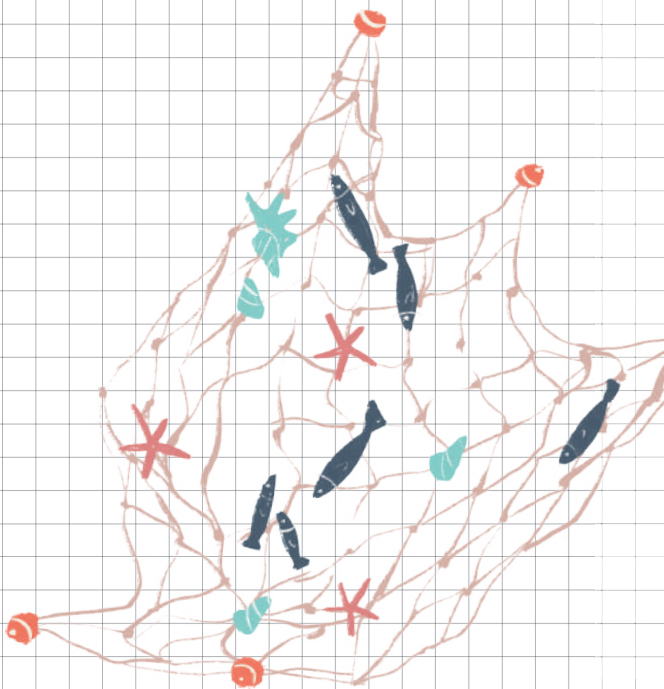

Lunedì 18 Gennaio 2021



Martedì 19 Gennaio 2021

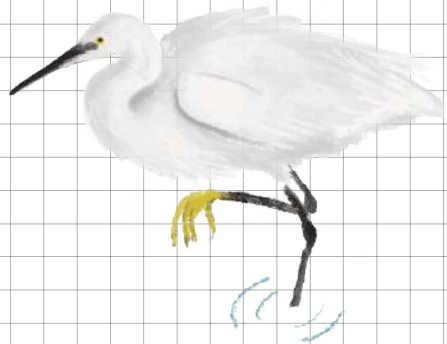

Mercoledì 20 Gennaio 2021

Il **ghiozzo** è un pesce tipico della Laguna di Venezia.

Giovedì 21 Gennaio 2021

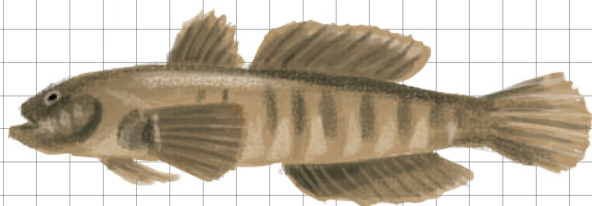

Venerdì 22 Gennaio 2021

# Sabato 23 Gennaio 2021



Oltre ai rami in cui si divide, nel Delta c'è anche un altro Po: il **Po di Levante**, che scorre più a Nord. È collegato al corso principale del fiume attraverso un canale di navigazione e lungo il suo percorso si trova l'importante Interporto di Rovigo.

Domenica 24 Gennaio 2021

Lunedì 25 Gennaio 2021

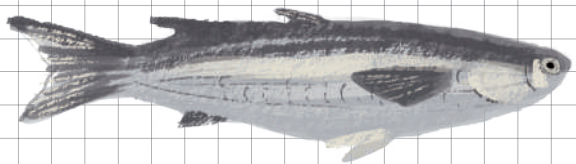

Martedì 26 Gennaio 2021



Mercoledì 27 Gennaio 2021

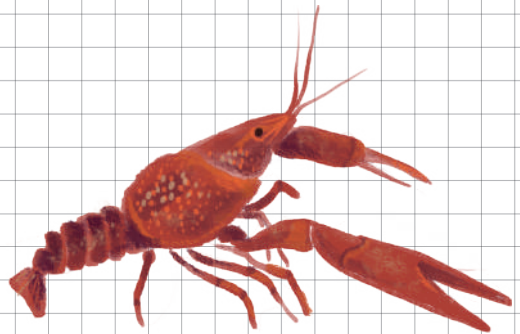

Giovedì 28 Gennaio 2021

Venerdì 29 Gennaio 2021

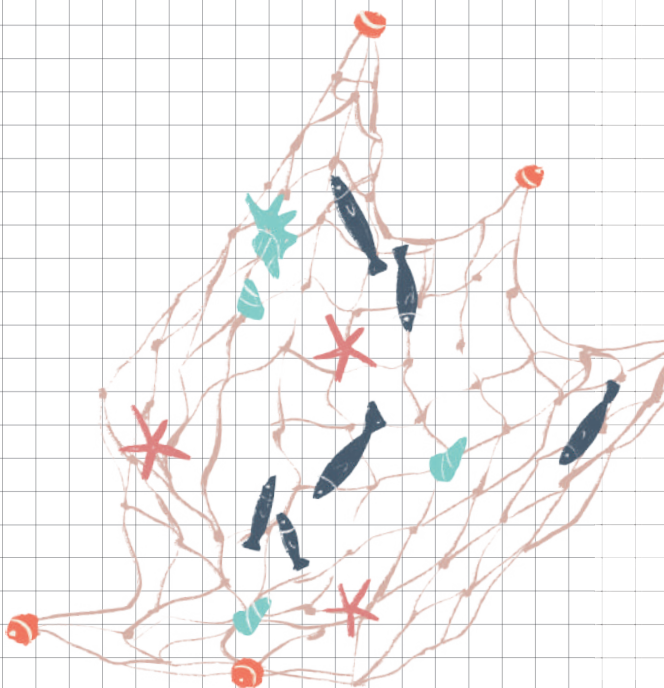

Sabato 30 Gennaio 2021

Domenica 31 Gennaio 2021

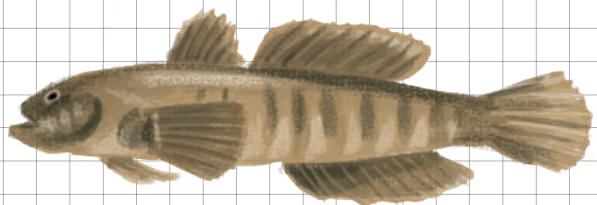





# Febbraio

Il **Lago di Garda** è senza dubbio il bacino più conosciuto del Veneto. La nostra regione è comunque ricca di molti altri specchi d'acqua dai paesaggi emozionanti, sulle rive dei quali sorgono piccoli borghi e suggestivi porticcioli: questo e tanto altro regalano i laghi del Veneto.

lu ne dì   mar te dì   mer cole dì   gio ve dì   ve ner dì   sa ba to   do men i ca

1

2

3

4

5

6

7

8

9

10

11

12

13

14

15

16

17

18

19

20

21

22

23

24

25

26

27

28

Ricorda:



# Lunedì 1 Febbraio 2021



## Pulita e sicura

Perché l'acqua sia **potabile**, cioè **buona e sicura da bere**, è necessario togliere tutte le sostanze che non fanno bene alla nostra salute. Questa tappa del viaggio dell'acqua si chiama **filtrazione**. L'acqua viene fatta passare attraverso un **materiale filtrante** (che può essere **sabbia, antracite, quarzo**) che trattiene i materiali e le sostanze ancora presenti, anche se invisibili a occhio nudo. Altri tipi di filtro sono quelli, che si chiamano "**a carboni attivi**", che servono a togliere le sostanze inquinanti, nel caso siano presenti nell'acqua.

Martedì 2 Febbraio 2021

# Mercoledì 3 Febbraio 2021

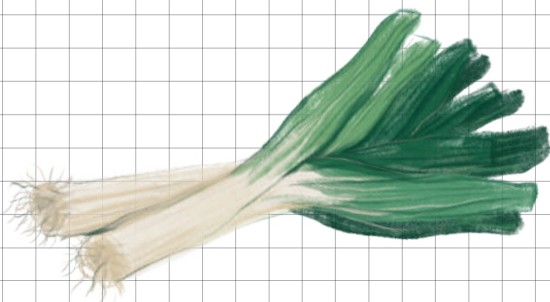

Questo mese i nostri campi ci regalano: il **porro**.

# Giovedì 4 Febbraio 2021

Il **windsurf** è uno sport d'acqua molto praticato sul Lago di Garda.

Venerdì 5 Febbraio 2021

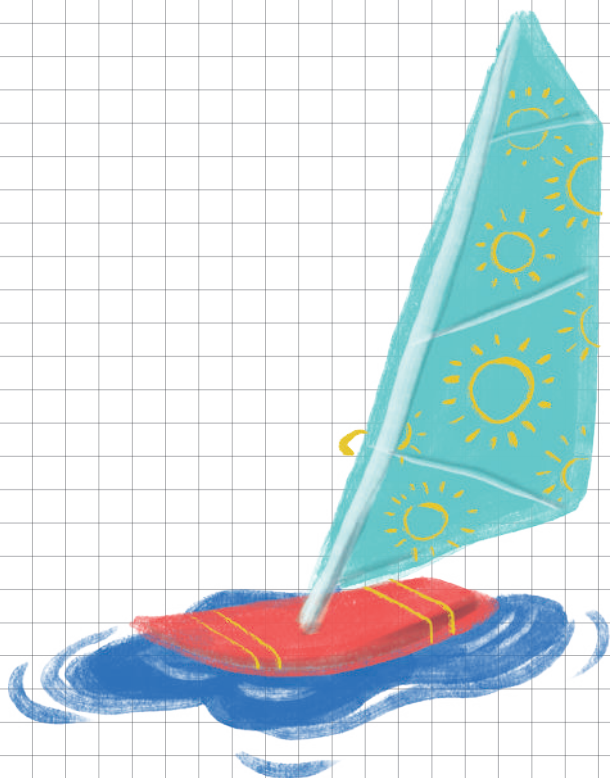

Sabato 6 Febbraio 2021

# Domenica 7 Febbraio 2021



Lo sai che in Veneto passano i due fiumi  
più lunghi d'Italia? Il **Po**, che bagna la  
Provincia di Rovigo e sfocia nel Mare  
Adriatico dopo un percorso di 652 km, e  
l'**Adige**, lungo ben 410 km!

# Lunedì 8 Febbraio 2021

La **trota salmonata** è un pesce di lago molto buono da mangiare arrosto!



Martedì 9 Febbraio 2021

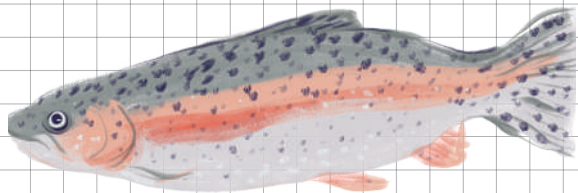

Mercoledì 10 Febbraio 2021

Giovedì 11 Febbraio 2021

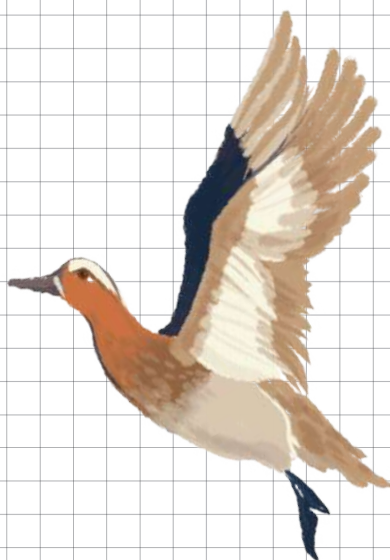

Venerdì 12 Febbraio 2021

Sabato 13 Febbraio 2021

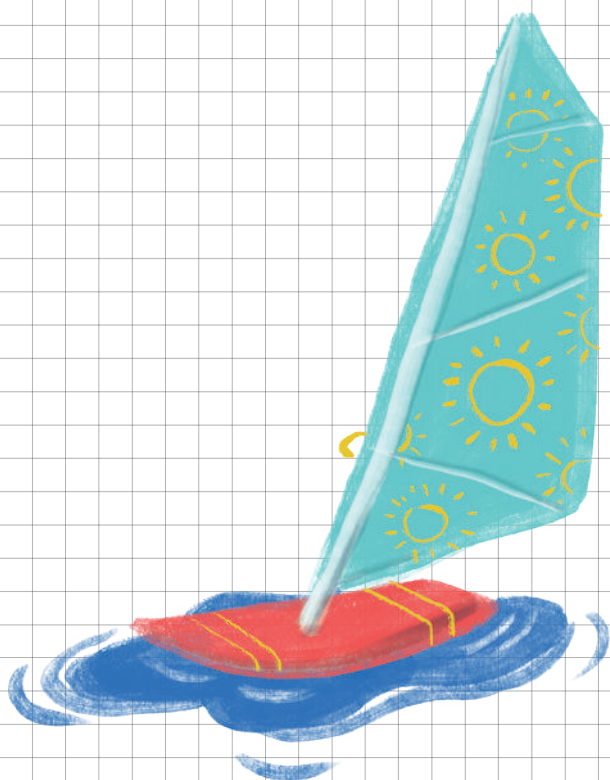

Domenica 14 Febbraio 2021

# Lunedì 15 Febbraio 2021



## Pensa all'ambiente

**LO SAI CHE...** i **mozziconi di sigaretta** impiegano un anno a degradarsi? È importante non gettarli per terra, ma spegnerli nei **posacenere** e conferirli negli **appositi contenitori**. Inoltre, se dispersi nell'ambiente, i mozziconi possono raggiungere facilmente il mare, sospinti dal vento o trascinati dagli scarichi e dai fiumi, ed essere **ingeriti dagli animali marini**.

Martedì 16 Febbraio 2021

Noleggia un **pedalò** per esplorare il Lago di Garda!



Mercoledì 17 Febbraio 2021

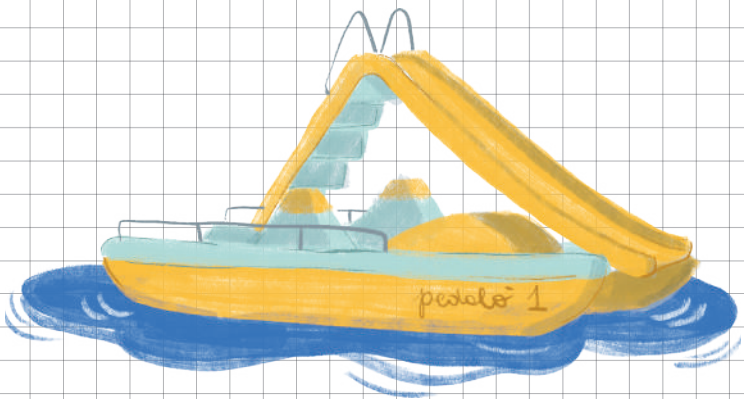

Giovedì 18 Febbraio 2021

Venerdì 19 Febbraio 2021

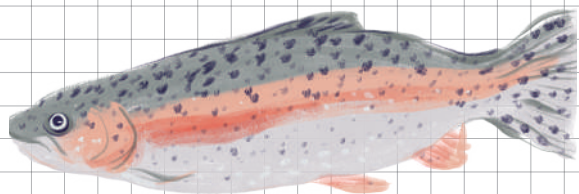

Sabato 20 Febbraio 2021

Domenica 21 Febbraio 2021

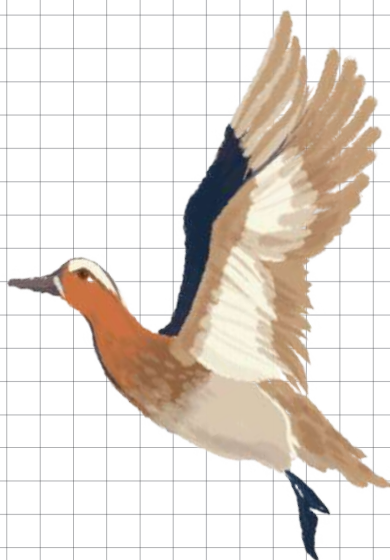

Lunedì 22 Febbraio 2021

# Martedì 23 Febbraio 2021



A proposito di acqua, in provincia di Verona si trova una delle sponde del **Lago di Garda**, il più grande d'Italia con i suoi 379 km<sup>2</sup> di superficie.

Mercoledì 24 Febbraio 2021



Giovedì 25 Febbraio 2021

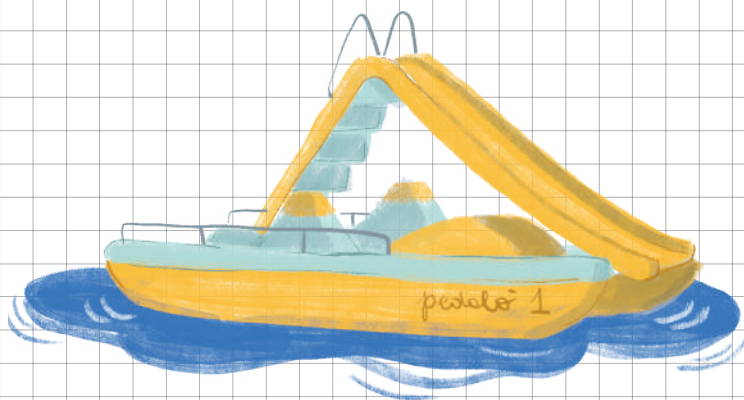

Venerdì 26 Febbraio 2021

Sabato 27 Febbraio 2021

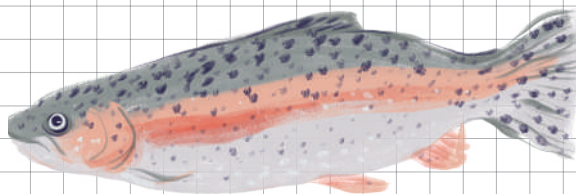

Domenica 28 Febbraio 2021









# Marzo

In pochi altri posti al mondo si possono incontrare tanti **animali** diversi come nel Delta del Po. Qui vivono ben 370 specie di uccelli e addirittura 300 specie di pesci! Nel Parco del Delta, poi, non mancano le sorprese... Lo sai che qui viene coltivata un'ostrica davvero unica al mondo? L'Ostrica Rosa, in assoluto fra le più ricercate.

lu ne dì    mar te dì    mer cole dì    gio ve dì    ve ner dì    sa ba to    do men ca

1

2

3

4

5

6

7

8

9

10

11

12

13

14

15

16

17

18

19

20

21

22

23

24

25

26

27

28

29

30

31

Ricorda:



# Lunedì 1 Marzo 2021



## Ultima tappa... Pronta per la caraffa!

Ci siamo quasi, resta solo un ultimo passaggio prima di dare il via libera all'acqua. Serve per evitare che al suo interno ci siano **batteri**, pericolosi per la salute umana. Quest'ultima tappa si chiama **disinfezione**: viene inserita una piccolissima quantità di **cloro**.

Finalmente ci siamo: **l'acqua è potabile** ed è pronta per arrivare al tuo rubinetto! Per farlo, viaggia sottoterra, dentro i **tubi**: nel nostro territorio sono più di 7.300 chilometri! Queste tubazioni compongono la **rete di distribuzione**, che serve per far arrivare l'acqua in tutte le case.

Martedì 2 Marzo 2021

# Mercoledì 3 Marzo 2021



Questo mese i nostri campi ci regalano: il **sedano**.

Giovedì 4 Marzo 2021

Venerdì 5 Marzo 2021

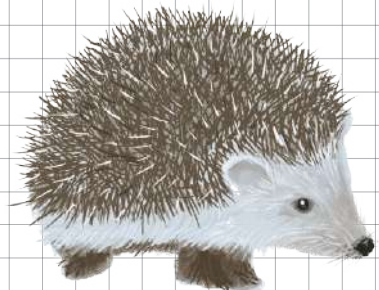

Sabato 6 Marzo 2021

# Domenica 7 Marzo 2021



Il Parco del Delta del Po è vastissimo, 13.600 ettari di terreno in cui vivono 370 specie di uccelli e 300 specie di pesci. Molte si possono trovare solo qui. Fra gli uccelli come non ricordare l'airone e il **fenicottero rosa!**

Lunedì 8 Marzo 2021



Martedì 9 Marzo 2021

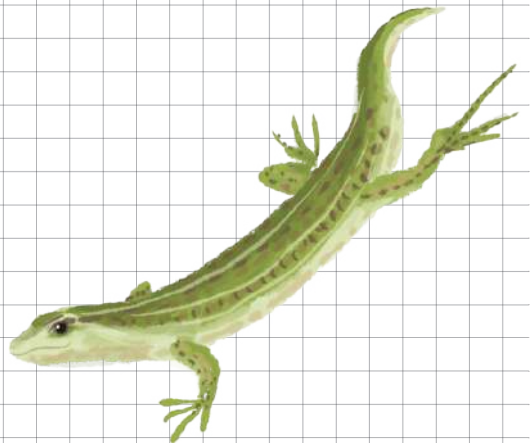

# Mercoledì 10 Marzo 2021

Il **basettino** è un uccellino che puoi facilmente incontrare nelle campagne del Veneto.

Giovedì 11 Marzo 2021



# Venerdì 12 Marzo 2021

Le **vongole**, prodotto tipico della laguna del Delta del Po, sono buonissime mangiate con gli spaghetti!

Sabato 13 Marzo 2021

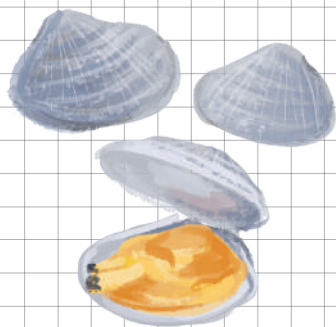

Domenica 14 Marzo 2021

# Lunedì 15 Marzo 2021



## Ogni rifiuto al proprio posto

**LO SAI CHE...** è fondamentale **selezionare** con cura i rifiuti e **senza contaminazioni** di materiali estranei? Questo garantisce un valore superiore in fase di **riciclo**. La legge prevede il raggiungimento di obiettivi non solo quantitativi, ma anche e soprattutto qualitativi, traguardo raggiungibile grazie ad una maggiore **attenzione** da parte dei cittadini e ad un atteggiamento più scrupoloso.

**Scopriamo nei prossimi mesi come evitare alcuni degli errori più comuni!**

# Martedì 16 Marzo 2021

Puoi incontrare il **fenicottero rosa**  
nel Parco del Delta del Po.



Mercoledì 17 Marzo 2021



Giovedì 18 Marzo 2021

Venerdì 19 Marzo 2021

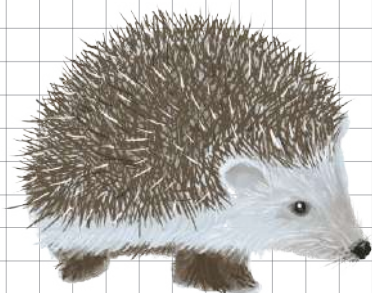

Sabato 20 Marzo 2021

Domenica 21 Marzo 2021



Lunedì 22 Marzo 2021

# Martedì 23 Marzo 2021



Lo sai che il Polesine è famoso per  
la produzione di **giostre** che  
vengono installate nei grandi parchi  
divertimento di tutto il Mondo?  
Se vuoi vedere qualcosa di davvero  
speciale, a Bergantino c'è il  
"Museo della giostra".

Mercoledì 24 Marzo 2021



Giovedì 25 Marzo 2021

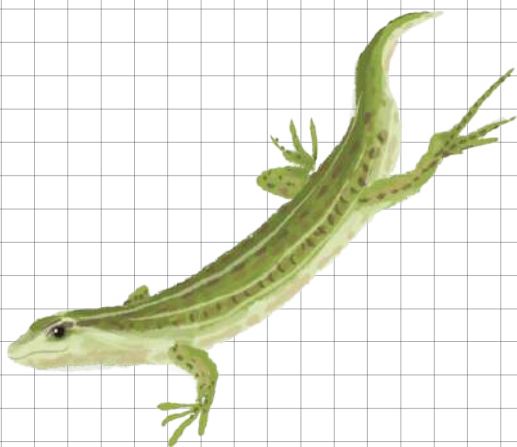

Venerdì 26 Marzo 2021

Sabato 27 Marzo 2021



Domenica 28 Marzo 2021

Lunedì 29 Marzo 2021



Martedì 30 Marzo 2021

Mercoledì 31 Marzo 2021

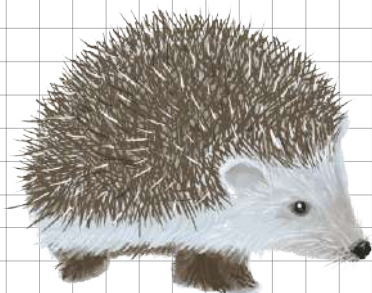

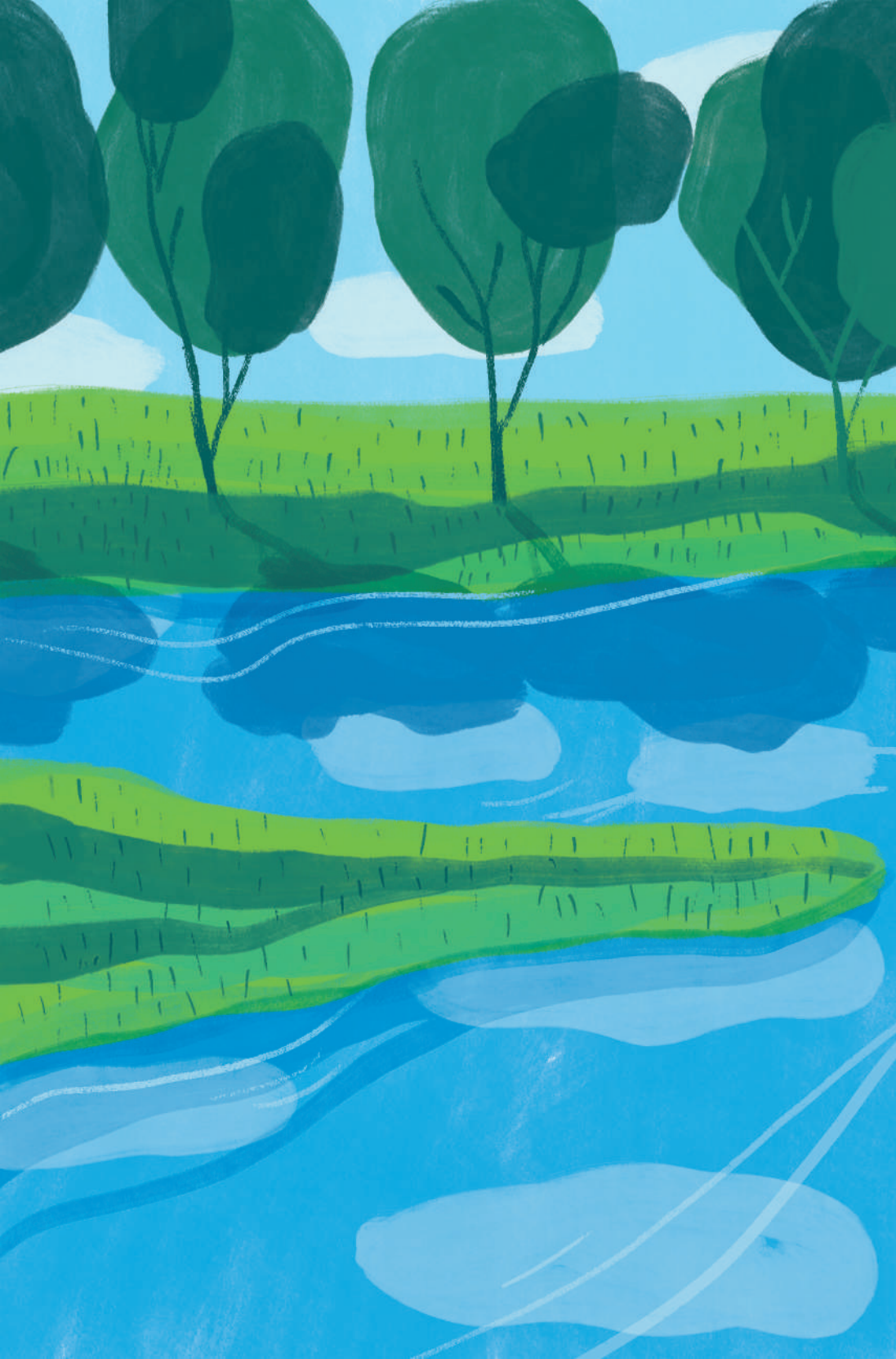





# Aprile

Nel **Parco del Delta del Po**, dove la terra e il cielo si confondono, l'acqua la fa da padrona... Un luogo che suscita grandi emozioni.

lu ne dì    mar te dì    mer cole dì    gio ve dì    ve ner dì    sa ba to    do men ca

			1	2	3	4
5	6	7	8	9	10	11
12	13	14	15	16	17	18
19	20	21	22	23	24	25
26	27	28	29	30		

Ricorda:

# Giovedì 1 Aprile 2021



## E dopo il rubinetto?

L'acqua, dopo che l'abbiamo usata, viene **sporcata**. Basta pensare all'acqua dove abbiamo pulito le verdure, a quella sporca di detersivo dopo aver lavato i piatti, oppure... alla pipì! Anche le industrie usano molta acqua e la sporcano. Tutte queste vengono chiamate **acque nere**: non fanno bene alla salute e all'ambiente, le dobbiamo allontanare dalle nostre case e dai nostri paesi. Dallo scarico, l'acqua va a finire nella **rete fognaria**, dei **tubi** (quasi 3.000 chilometri nel nostro territorio) che servono a **portare via l'acqua sporca** dalle nostre case.

Venerdì 2 Aprile 2021

# Sabato 3 Aprile 2021

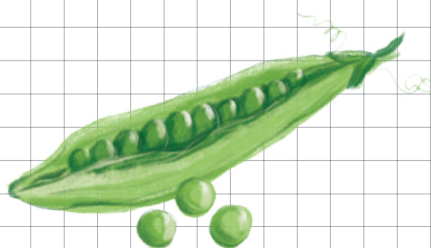

Questo mese i nostri campi ci regalano: i **piselli**.

# Domenica 4 Aprile 2021

Il **martin pescatore** è un uccellino colorato  
che pesca nei fossi e nei canali della Pianura veneta.

Lunedì 5 Aprile 2021

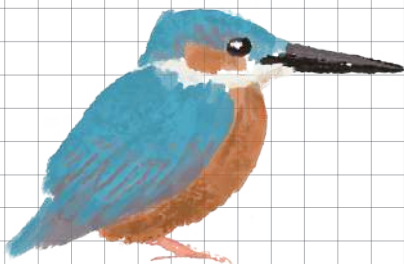

Martedì 6 Aprile 2021



# Mercoledì 7 Aprile 2021



La Provincia di **Rovigo** si estende  
fra i fiumi Po e Adige, fino al Mare  
Adriatico. Per questo motivo la sua  
forma è stretta e lunghissima.

# Giovedì 8 Aprile 2021

La **carpa** è un pesce tipico dei nostri fossi e canali.

Venerdì 9 Aprile 2021

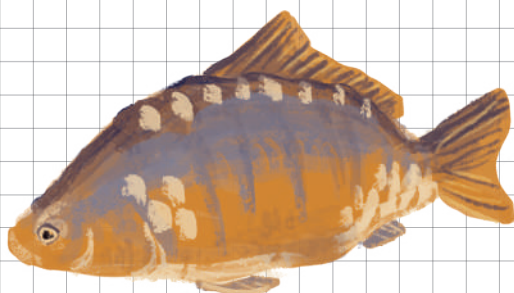

Sabato 10 Aprile 2021

Domenica 11 Aprile 2021

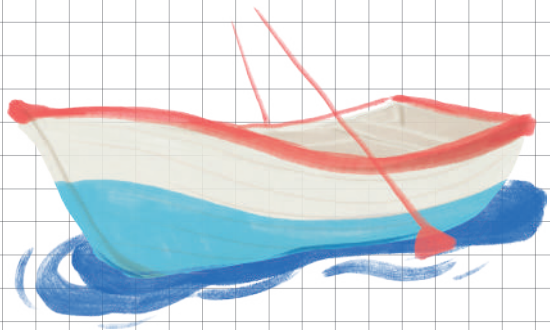

Lunedì 12 Aprile 2021

Il maschio del **germano reale**  
presenta dei bei colori sgargianti!

Martedì 13 Aprile 2021

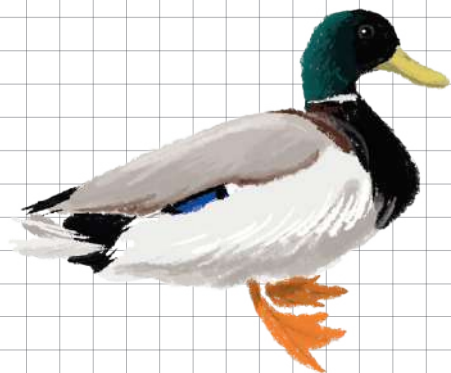

Mercoledì 14 Aprile 2021



# Giovedì 15 Aprile 2021



## Uova per tutti!

Le **uova di Pasqua** riempiono le case di colori, buon umore e, per la gioia dei golosi, di **cioccolato**! Una volta scartate finiscono in un lampo, ma che fare dell'intricato imballaggio? Conferiamo correttamente le diverse componenti:

- **Plastica e lattine:** l'**incarto** se in plastica e/o alluminio, il **supporto** dell'uovo e il **contenitore** in plastica della sorpresa;
- **Carta:** l'**etichetta** se di carta;
- **Secco non riciclabile:** solo le poche parti non riciclabili (per esempio il **cordino** e l'**etichetta se plastificata**).

Venerdì 16 Aprile 2021

Sabato 17 Aprile 2021

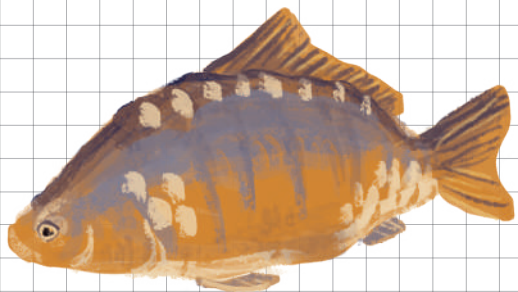

Domenica 18 Aprile 2021

Lunedì 19 Aprile 2021

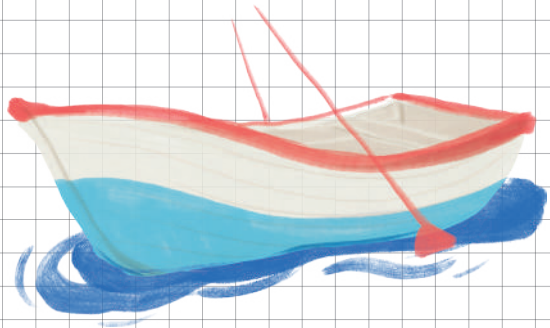

Martedì 20 Aprile 2021

Mercoledì 21 Aprile 2021

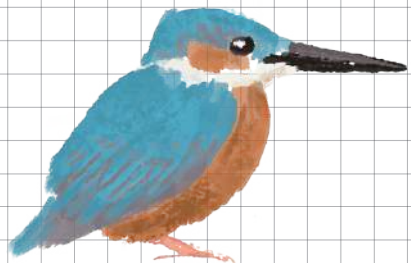

Giovedì 22 Aprile 2021



# Venerdì 23 Aprile 2021



Il Parco del Delta regala sempre grandi spettacoli. Un posto imperdibile è il **Giardino botanico litoraneo** del Veneto di Porto Calesi, a due passi da Rosolina Mare. All'interno di questa meravigliosa oasi si possono percorrere tante passeggiate in mezzo alla natura.

Sabato 24 Aprile 2021

Domenica 25 Aprile 2021

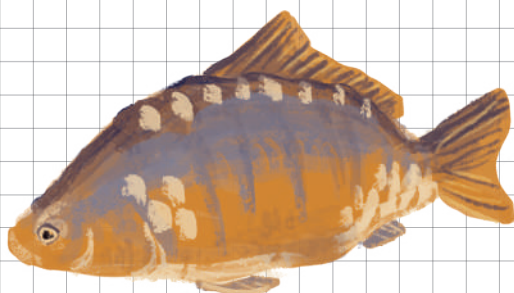

Lunedì 26 Aprile 2021

Martedì 27 Aprile 2021

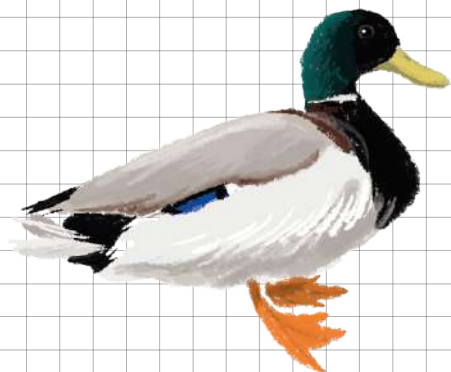

Mercoledì 28 Aprile 2021

Giovedì 29 Aprile 2021

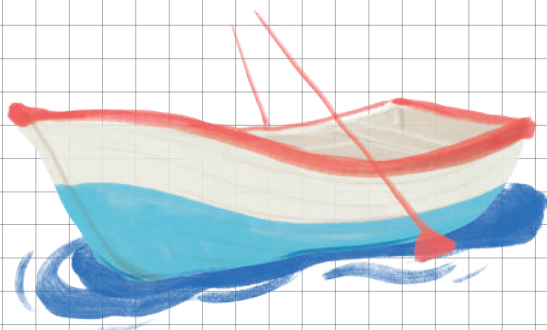

Venerdì 30 Aprile 2021







# Maggio

Il **Parco del Delta del Po** è talmente bello e unico al mondo che ha ricevuto il riconoscimento MAB dell'Unesco come riserva della biosfera. Basta fermarsi sulla riva di una laguna e alzare gli occhi al cielo...

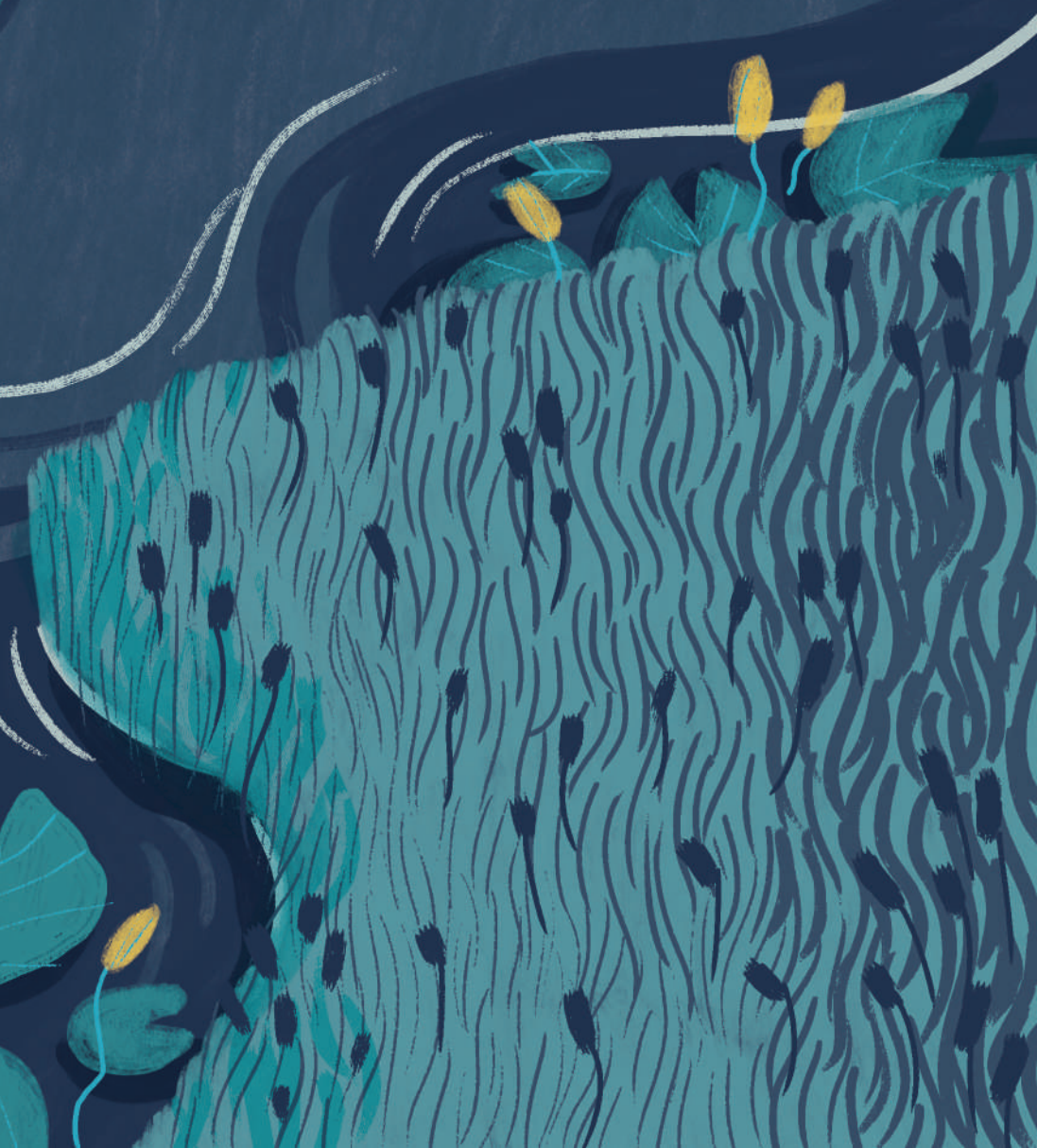

lu ne dì    mar te dì    mer cole dì    gio ve dì    ve ner dì    sa ba to    do. meni ca

1    2

3    4    5    6    7    8    9

10    11    12    13    14    15    16

17    18    19    20    21    22    23

24    25    26    27    28    29    30

31

Ricorda:



# Sabato 1 Maggio 2021



## Depurare per non inquinare

È un nostro dovere mantenere puliti i fiumi, i laghi e i mari. Per questo, prima di restituire all'ambiente l'acqua sporca che è uscita dalle nostre case e dalle fabbriche, bisogna darle una **ripulita**. Questo processo si chiama **depurazione**. Le **acque nere**, cioè quelle sporche, raccolte dalle tubazioni della **rete fognaria** arrivano in impianti chiamati **depuratori**: qui dentro, con degli speciali processi tecnologici, l'acqua viene pulita. Solo a quel punto è pronta per ritornare nell'ambiente.

Domenica 2 Maggio 2021

Lunedì 3 Maggio 2021



Questo mese i nostri campi ci regalano:

**l'Insalata di Lusìa IGP.**

Martedì 4 Maggio 2021

La **folaga** è un uccello acquatico di colore nero.



Mercoledì 5 Maggio 2021



Giovedì 6 Maggio 2021

# Venerdì 7 Maggio 2021



Sai girare in bicicletta? Il Parco del Delta del Po "regala" quasi 390 km di percorsi ciclabili fra valli, argini e spiagge. Una strada davvero speciale è la **Via delle Valli** che costeggia la laguna piena di anatre, folaghe, aironi e tanti altri uccelli!

# Sabato 8 Maggio 2021

L'**airone cenerino** si nutre di pesci, rane, bisce d'acqua, crostacei, molluschi, insetti e anche piccoli mammiferi e uccelli.

Domenica 9 Maggio 2021

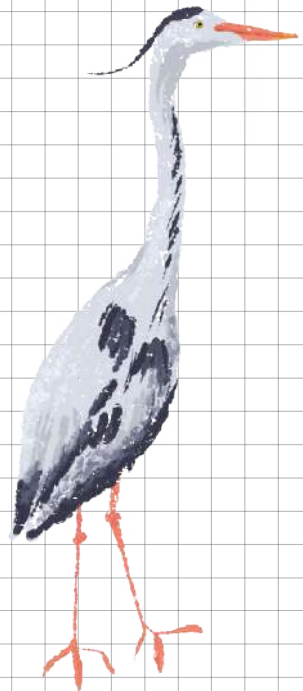

Lunedì 10 Maggio 2021

Il **cavaliere d'Italia** è un uccello  
tipico delle aree umide del Polesine.

Martedì 11 Maggio 2021

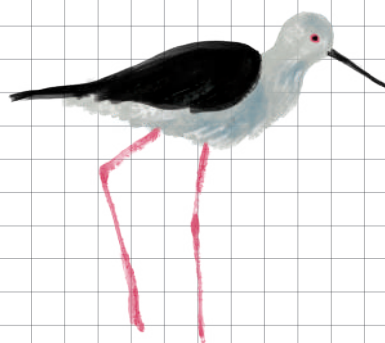

Mercoledì 12 Maggio 2021



Giovedì 13 Maggio 2021



Venerdì 14 Maggio 2021

# Sabato 15 Maggio 2021



## Festa della mamma

A maggio c'è la festa della mamma, un bel pranzo e dei buoni pasticcini non devono mancare.

Alla fine rimane solo il **vassoio da pasticceria dorato** che ci lascia sempre qualche dubbio su dove vada buttato. Deve essere conferito nel bidone della **carta**.

*Domenica 16 Maggio 2021*

Lunedì 17 Maggio 2021

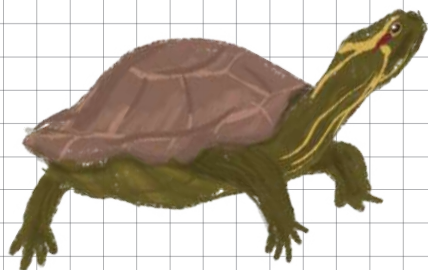

Martedì 18 Maggio 2021

Mercoledì 19 Maggio 2021



Giovedì 20 Maggio 2021



Venerdì 21 Maggio 2021

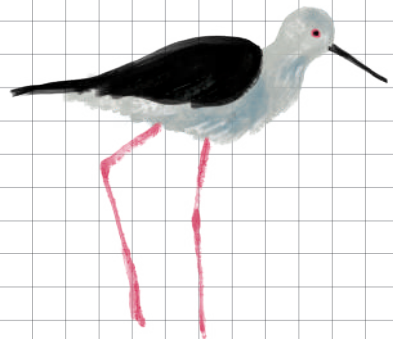

Sabato 22 Maggio 2021

# Domenica 23 Maggio 2021



Sai cos'è uno **scanno** (o scano)?

È una striscia di terra formata dalla sabbia portata in mare dal fiume e modellata dal vento e dalle onde.

Nel Parco del Delta del Po il più famoso è

Scano Boa, raccontato dallo scrittore

Gian Antonio Cibotto.

Lunedì 24 Maggio 2021

Martedì 25 Maggio 2021

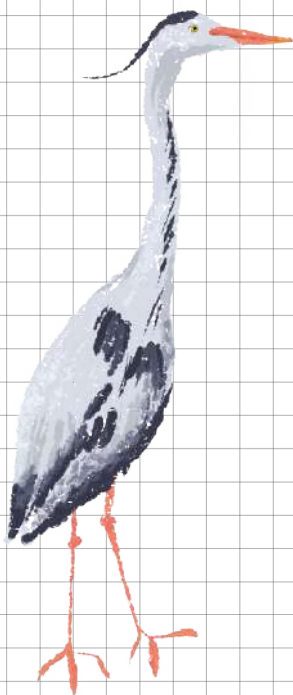

Mercoledì 26 Maggio 2021

Giovedì 27 Maggio 2021

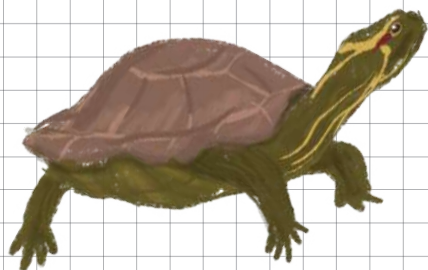

Venerdì 28 Maggio 2021



Sabato 29 Maggio 2021

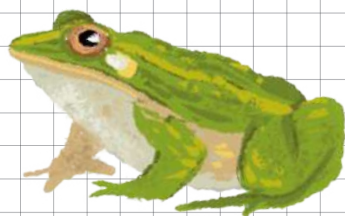

Domenica 30 Maggio 2021

Lunedì 31 Maggio 2021







# Giugno

Siamo arrivati alla fine del nostro **viaggio**. È il momento di pensare ad una meritata vacanza. E non c'è niente di meglio che un bagno al mare!

lu ne dì   mar te dì   mer cole dì   gio ve dì   ve ner dì   sa ba to   do men ca

	1	2	3	4	5	6
7	8	9	10	11	12	13
14	15	16	17	18	19	20
21	22	23	24	25	26	27
28	29	30				

Ricorda:

# Martedì 1 Giugno 2021



## Chi fa tutte queste cose?

Andare a prendere l'acqua in natura, renderla potabile, portarla nelle case, portarla via dopo che è stata usata e ripulirla prima di restituirla all'ambiente. **Chi è che fa tutti questi lavori?**

È il **gestore del servizio idrico**: nel nostro territorio, si chiama **acquevenete** e fa questo lavoro per oltre **515.000 abitanti**.

Per scoprire di più, puoi visitare il sito [www.acquevenete.it](http://www.acquevenete.it)

Mercoledì 2 Giugno 2021



Giovedì 3 Giugno 2021

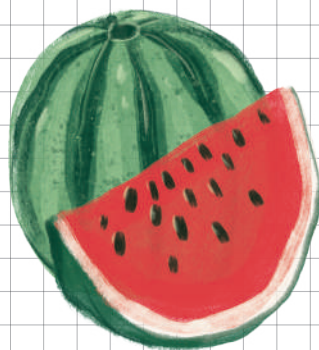

Questo mese i nostri campi ci regalano: l'**anguria**.

Venerdì 4 Giugno 2021

Sabato 5 Giugno 2021

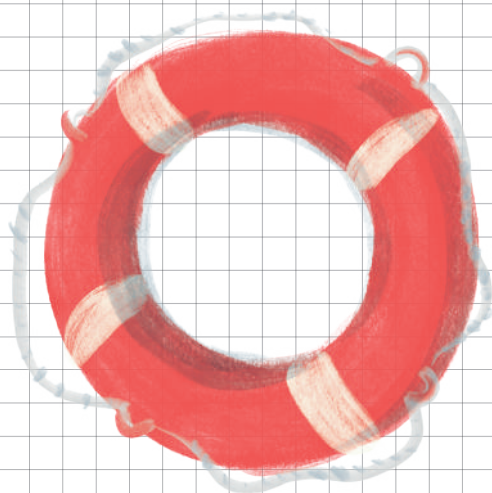

Domenica 6 Giugno 2021

# Lunedì 7 Giugno 2021



Lo sai perché si chiama **Mare Adriatico**?  
Il nome deriva dalla città di Adria, che si trova in  
Provincia di Rovigo. Fondata dai Greci,  
è un centro culturale di grande rilievo.

# Martedì 8 Giugno 2021

Il **cormorano** è un uccello acquatico che puoi vedere pescare nelle lagune della nostra regione.

Mercoledì 9 Giugno 2021



Giovedì 10 Giugno 2021

Le spiagge del Polesine sono molto belle e selvagge.



Venerdì 11 Giugno 2021

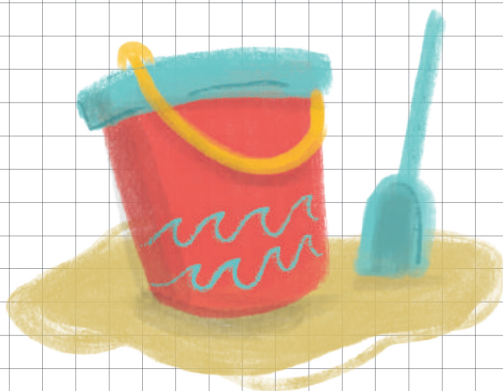

Sabato 12 Giugno 2021

Domenica 13 Giugno 2021

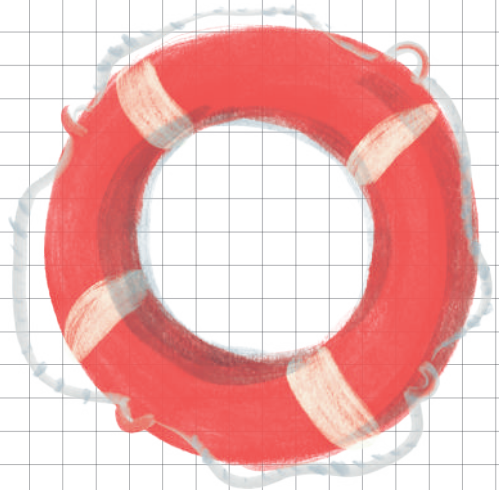

Lunedì 14 Giugno 2021

# Martedì 15 Giugno 2021



## Tutti in vacanza!

Nelle belle giornate estive non c'è nulla di meglio di qualche **gita** al mare o in montagna!

È però importante continuare a **mantenere l'ambiente pulito portando a casa i rifiuti**, separandoli e conferendoli nella **raccolta differenziata**. Verranno così gestiti correttamente.

Mercoledì 16 Giugno 2021

Giovedì 17 Giugno 2021

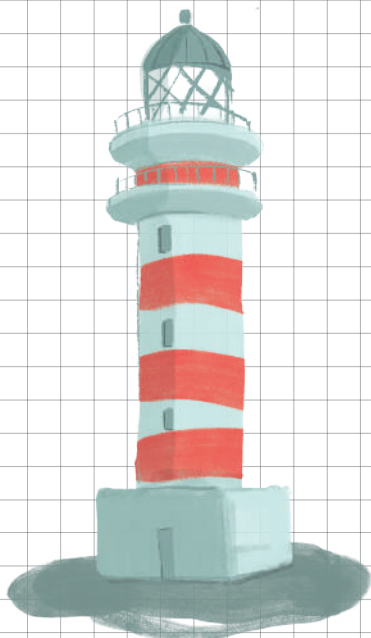

Venerdì 18 Giugno 2021



Sabato 19 Giugno 2021

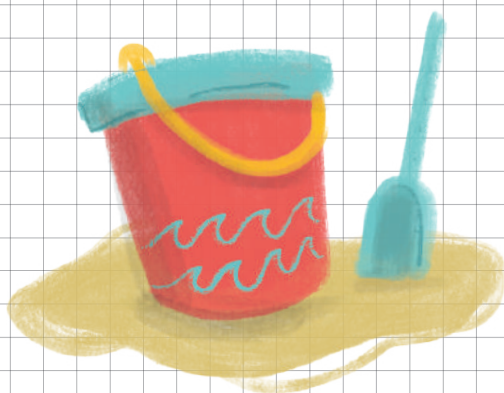

*Domenica 20 Giugno 2021*

Lunedì 21 Giugno 2021



Martedì 22 Giugno 2021

# Mercoledì 23 Giugno 2021



In Polesine ci sono **spiagge** meravigliose in cui trascorrere splendide giornate. I loro nomi? Rosolina Mare, l'isola di Albarella, Boccasette, Barricata, ma anche Scano Boa e Bacucco (le più piccole e selvagge).

Giovedì 24 Giugno 2021

Venerdì 25 Giugno 2021

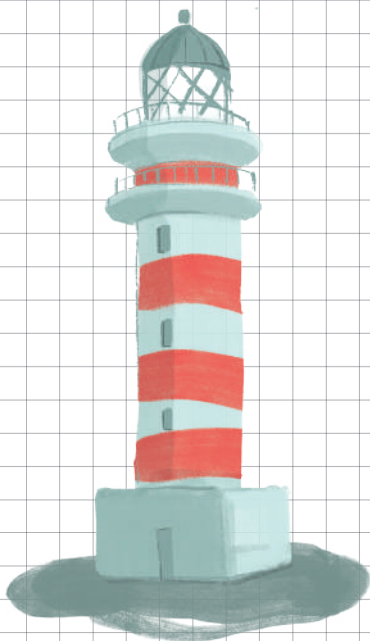





# L'acqua è un bene prezioso!

Scegli la strada giusta per riempire l'innaffiatoio  
senza sprechi inutili!



# L'acqua del rubinetto...

... è buona?

Non solo è **buona**, ma è anche sicura perché la sua qualità viene **controllata** tutti i giorni. Ed è **fresca**, visto che non si corre il rischio che sia stata stoccata a lungo nei magazzini o addirittura esposta al sole nelle bottiglie di plastica, con il rischio di alterarne la qualità. Inoltre è sempre **disponibile**. Bere l'acqua del rubinetto consentirà alla tua mamma e al tuo papà di evitare di riempire di acqua in bottiglia i carrelli della spesa. Quanta fatica risparmiata...



... fa bene alla salute?

Al suo interno è contenuta la giusta quantità di **sali minerali** e dunque assicura di mantenerti in salute. Inoltre, la **bassa presenza di sodio** riduce il rischio di ritenzione idrica e fa bene alla linea! L'acqua che esce dal tuo rubinetto, inoltre, è **oligominerale** (contiene cioè da 50 a 500 milligrammi al litro di residuo fisso). La storia dell'acqua del rubinetto, poi, è semplice e seguita passo passo, dalla sorgente fino a casa tua. Non è invece possibile sapere che percorso abbia fatto una bottiglia d'acqua, dove sia stata depositata, se sia stata lasciata ferma al sole...



## ... è ecologica?

Certo. Bevendo l'acqua del rubinetto **si evita di produrre rifiuti**. Prendi le bottiglie di plastica: ma lo sai che ogni anno in Italia vengono prodotte **100.000 tonnellate di plastica** da smaltire solo per il consumo di acqua in bottiglia? Senza contare l'**inquinamento atmosferico**. Imbottigliare e trasportare 100 litri di acqua per 100 chilometri produce ben 10 chilogrammi di anidride carbonica... Invece, l'unico viaggio che l'acqua del rubinetto deve fare è quello attraverso le tubazioni, dalla sorgente fino, appunto, al tuo rubinetto. **Non deve essere trasportata in camion** per migliaia di chilometri.



## ... conviene?

Conviene sì! Oltre a essere sempre disponibile e di alta qualità, è molto **meno cara** rispetto all'acqua in bottiglia! Insomma: per i tuoi genitori rappresenta un bel **risparmio**. Facciamo insieme un problema di matematica: 1 litro di acqua in bottiglia del supermercato costa in media 34 centesimi, un litro di acqua del rubinetto di acqueverete costa 0,0012 centesimi. Per una famiglia media composta da 3 persone, dove in media si bevono 2 litri di acqua a testa, quale sarà il risparmio ogni mese?

Troppo complicato? No... In ogni caso **la spesa mensile per l'acqua in bottiglia sarà di 61,20 €, contro 0,22 € mensili di spesa bevendo acqua del rubinetto.**

La spesa in un anno diventa di 744,60 € per l'acqua in bottiglia, mentre scegliendo l'acqua del rubinetto si spenderanno appena 2,63 € all'anno!





# Colora tu!



DOLOMITI



TREVISO

LAGUNA

VENEZIA

FIUME ADIGE

ROVIGO

Robio Vettori 2020

**ASM**  
ROVIGO

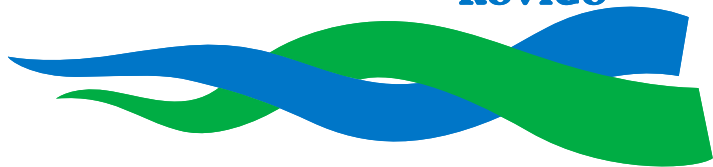

**SET** Srl  
Servizi Energetici  
& Tecnologici

# Vademecum Plastic Free

La plastica è ricavata dal petrolio attraverso complesse lavorazioni. È stata creata dall'uomo in laboratorio e quindi non esiste in natura, cioè non è biodegradabile o meglio si degrada in natura in tempi lunghissimi trasformandosi in frammenti più o meno piccoli che comunque rimangono nell'ambiente. Per questo è importante imparare a fare a meno della plastica usa e getta, **ecco alcuni semplici e utili consigli:**



## SCEGLIAMO DETERGENTI SOLIDI O IN POLVERE

Il detersivo per il bucato o per la lavastoviglie, il sapone e anche lo shampoo si possono trovare in forma solida o in polvere: questo tipo di detergente permette di evitare l'acquisto del flacone in plastica.



## NO ALL'USA E GETTA, SÌ AI LAVABILI

Piatti, bicchieri, posate sono da preferire sempre in materiali duraturi e lavabili piuttosto che in plastica usa e getta. Se non si può farne a meno, allora scegliamo alternative biodegradabili e compostabili o di carta.



## PIÙ LEGNO, MENO PLASTICA

Alcuni oggetti (come pettini, spazzolini e giocattoli) si possono ancora trovare in commercio in materiale di legno, da preferire a quelli in plastica.



## NO AL MODELLO "FAST FASHION"

La cosiddetta "fast fashion" è la moda a basso costo che spesso propone abiti in fibre sintetiche e di scarsa qualità. Preferiamo vestiti in fibre naturali, più costosi magari ma più duraturi. Abituamoci ad acquistare meno e meglio: pochi capi, facilmente abbinabili fra loro e che durino a lungo nei nostri armadi.



## STOP BOTTIGLIETTE IN PLASTICA E CANNUCCE

Una borraccia in acciaio inox, riempita d'acqua di rubinetto, è un'ottima e pratica soluzione per tutti i giorni. Ricordiamoci però di lavarla quotidianamente per mantenerla pulita, basta del detersivo per piatti e uno scovolino per bottiglie.

# Gioca con l'ambiente!

## GIOCHIAMO INSIEME

Se noi differenziamo bene a casa, allunghiamo il ciclo di vita degli oggetti.

Scoviamo le parole riportate qui sotto all'interno del box!

- ambiente
- impatto ambientale
- riciclo
- carta
- lca

- rifiuti
- cartone
- materie prime
- risorse
- ciclo di vita
- metalli

- scelte
- conseguenze
- plastica
- smaltimento
- ecosistema
- produzione
- trasporto
- imballaggio
- qualità



N U B Z H R R U O N W K E K T O G C A  
I T E O I G G A L L A B M I I S A B W  
M B F A O X O T E G G A I A E N A U M  
P L G M T I L Y T F Y Z R T N W Q U V  
A G V E I C K E N M R I P I O A Q O E  
T J B T A U F N E I E N E L T O I S T  
T C L S Z T J O I Z U I I A R L B W R  
O O M I A R G I B J I N R U A G A C O  
A N O S T A O Z M Q L B E Q C B C E O  
M S C O I S T U A T L Q T L O V I S E  
B E A C V P N D E N A M A N G Y T R N  
I G R E I O E O T F T M M P K O S O M  
E U T J D R M R L W E G R T Q L A S L  
N E A R O T I P E L M I I L O N L I V  
T N U J L O T W C W V Z C G X H P R M  
A Z V I C B L E S R I F I U T I G E N  
L E N X I N A P Z L W N C X Y Y W C L  
E Y I S C B M F N Y B E L H D W A G C  
I G Q Y Z W S P V B K N O E A H E B A



# GIOCHIAMO INSIEME



## RACCOLTA DIFFERENZIATA, UN GIOCO DA RAGAZZI!

A volte la raccolta differenziata può sembrarci un rompicapo, facendola ci accorgiamo però, che in realtà, è facile come un gioco! Buon divertimento!

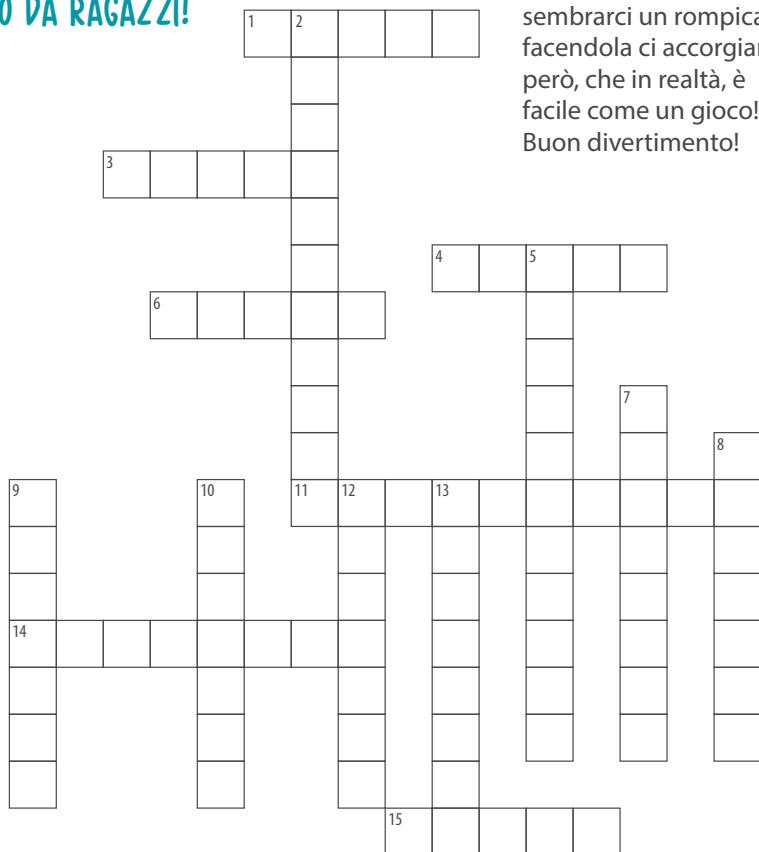

### ORIZZONTALE

1. Quello naturale è chiuso
3. Così è detto il "rifiuto non riciclabile"
4. La categoria dei rifiuti come i vecchi giornali
6. La categoria dei rifiuti cui appartengono i vasetti della marmellata vuoti
11. Diventano rifiuti poco dopo essere stati aperti
14. Ecoambiente effettua quella differenziata
15. Rifiuto di cui fa parte lo sfalcio d'erba

### VERTICALE

2. Lo sono rifiuti come il divano o l'armadio
5. Oggetto che può essere riutilizzato in un nuovo ciclo di produzione
7. Il rifiuto costituito da scarti di cibo
8. Oggetto o sostanza di cui abbiamo deciso di disfarcì
9. Viene risparmiata grazie alla raccolta differenziata
10. Vengono recuperate grazie alla raccolta differenziata
12. Categoria di rifiuto di cui fanno parte le lattine in alluminio
13. Viene salvaguardato grazie alla raccolta differenziata



Adige

Veneto

Rosolina

Casoni

Rosolina

Adria

Museo Archeologico Nazionale

Dogana Vecchia

Loreo

Cavanella Po

Porto Viro

Museo

Corbola

Po di Venezia

Oasi

Centro visitatori

Golena Ca' Zen

Taglio di Po

Museo delle Ap

Oasi di Panarella

Sede del Parco

Dune fossili

Quercia di S. Basilio

Centro Culturale S. Basilio

Centro visitatori

Ariano nel Polesine

Mesola

Emilia Romagna

Goro



# A piedi e in bicicletta nel Parco del Delta del Po

Una bella gita immersi nella natura del delta del fiume più lungo d'Italia, tra valli da pesca, spiagge e campagna, è l'avventura ideale da vivere con famiglia e amici!



Giardino Botanico di Porto Caleri

Isola di Albarella

Porto Spiaggia

Porto Levante

Casone

Casone

Casone

Boccasette

Golena Ca' Pisani

Faro

Pila

Ca' Venier

Po della Pila

Ca' Tiepolo

Tolle

Donzella

Polesine Camerini

Oasi di Ca' Mello

Scardovari

Pineta di Casella

Sacca degli Scardovari

Gorino Veneto

Faro

Mare Adriatico





# Che cos'è il risparmio

## Perché risparmiare?

La vita è lunga e non sempre saremo in grado di sapere con anticipo cosa accadrà nel nostro futuro.

Oggi sto bene, sono forte e ho tutto quello che mi serve. Ma domani?

Se oggi, che ne ho la possibilità, metto da parte qualcosa, potrò affrontare con serenità imprevisti e periodi più difficili.

## Risparmiare aiuta a realizzare i propri sogni!

Ti è mai capitato di pensare al tuo futuro? A che cosa ti piacerebbe fare da grande? Quali Paesi vorresti visitare? Com'è la casa che vorresti abitare o la macchina che vorresti comperare? Tutti sogni molto costosi...

Per realizzare un sogno ci vuole impegno, costanza e anche qualche piccola rinuncia. Se spendi tutto il tuo denaro per soddisfare ogni piccolo sfizio, non ti resterà niente per i tuoi progetti più importanti!

Anche i più giovani possono imparare a risparmiare accumulando nel proprio salvadanaio le mance ricevute dai genitori o i soldi che i nonni regalano per le feste.

## Partiamo dal salvadanaio

Il salvadanaio, normalmente utilizzato dai bambini, è un contenitore di ceramica, di latta o di plastica che serve a riporre e accumulare monete. La forma tradizionale del salvadanaio è quella del porcellino, da sempre simbolo di utilità e di abbondanza. Ma possiamo sceglierne uno anche di forma diversa.

Solitamente il salvadanaio ha un'apertura sottile sulla parte superiore che serve a infilare le monete.

L'estrazione del contenuto è in genere più difficile e richiede la rimozione di un tappo o addirittura (nel caso dei contenitori in ceramica) la rottura del salvadanaio stesso.

# Costruisci il tuo Salvadanaio

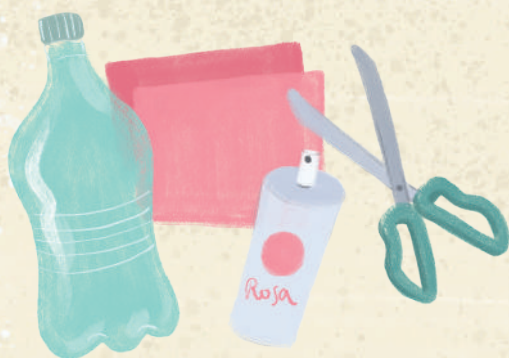

Per costruire il tuo salvadanaio ti occorrono:

- Una bottiglia di plastica
- Cartoncini rosa
- Bomboletta spray rosa
- Forbici



**1** Facendo attenzione, taglia una fessura sul dorso della bottiglia.

**2** Con la bomboletta spray colora la bottiglia.

**3** Ritaglia zampe e orecchie dal cartoncino, poi incollale alla bottiglia.



## Il salvadanaio è pronto!

Ora puoi riempirlo con le tue monete e iniziare a risparmiare!



# Che cos'è L'Interporto?

Un **Interporto** è il luogo in cui si raggruppano e si incontrano le diverse realtà del trasporto delle merci. Si tratta di aree, spesso con ampi magazzini di stoccaggio, adibiti all'interscambio delle merci, provvisti di terminal ferroviario e, come nel caso dell'Interporto di Rovigo, di piattaforme per la spedizione delle merci via acqua.

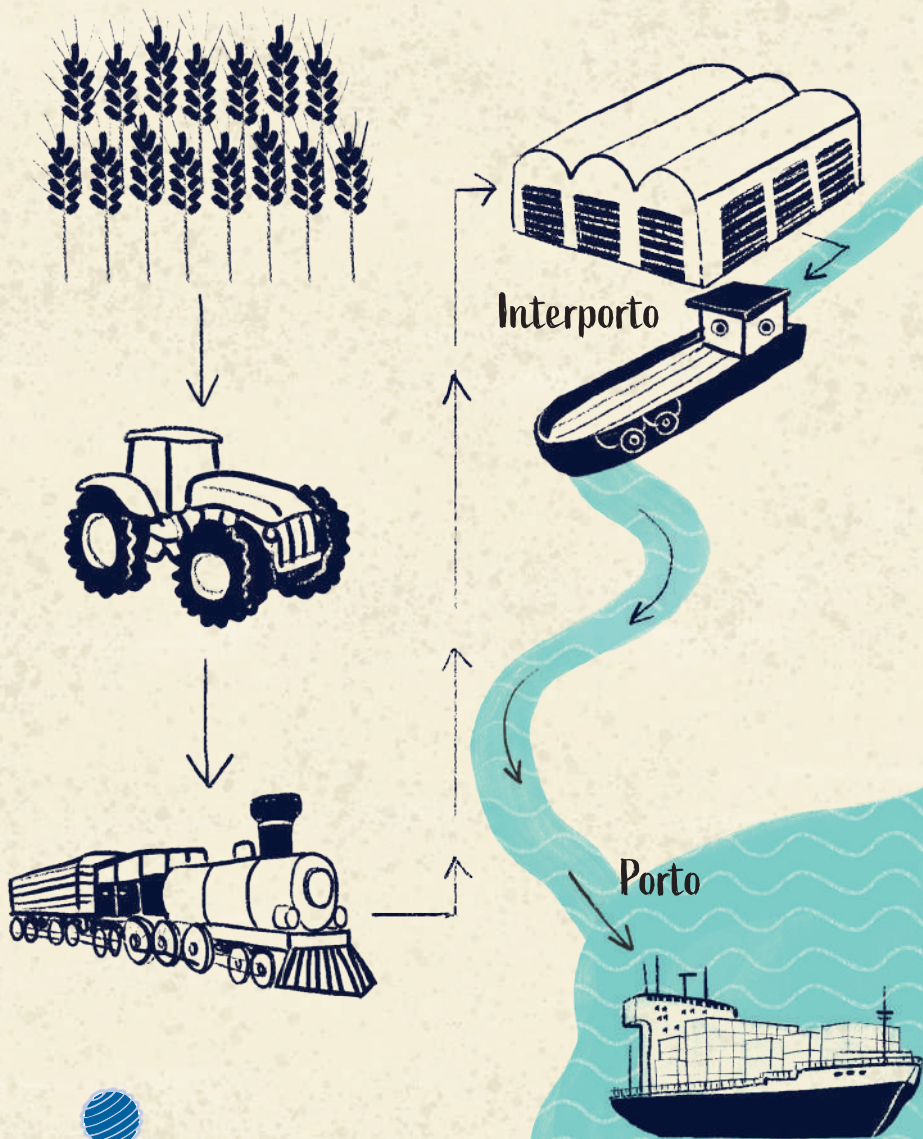

Si tratta dunque di un sistema di trasporto delle merci con un forte impatto ecologico. Grazie all'idrovia Fissero-Tartaro-Canalbianco-Po di Levante l'Interporto è collegato anche con il sistema idroviario padano-veneto nonché con i principali porti lungo le sponde dell'Adriatico e del Mediterraneo

**Collega i puntini** e scopri come si muovono le merci dall'Interporto!

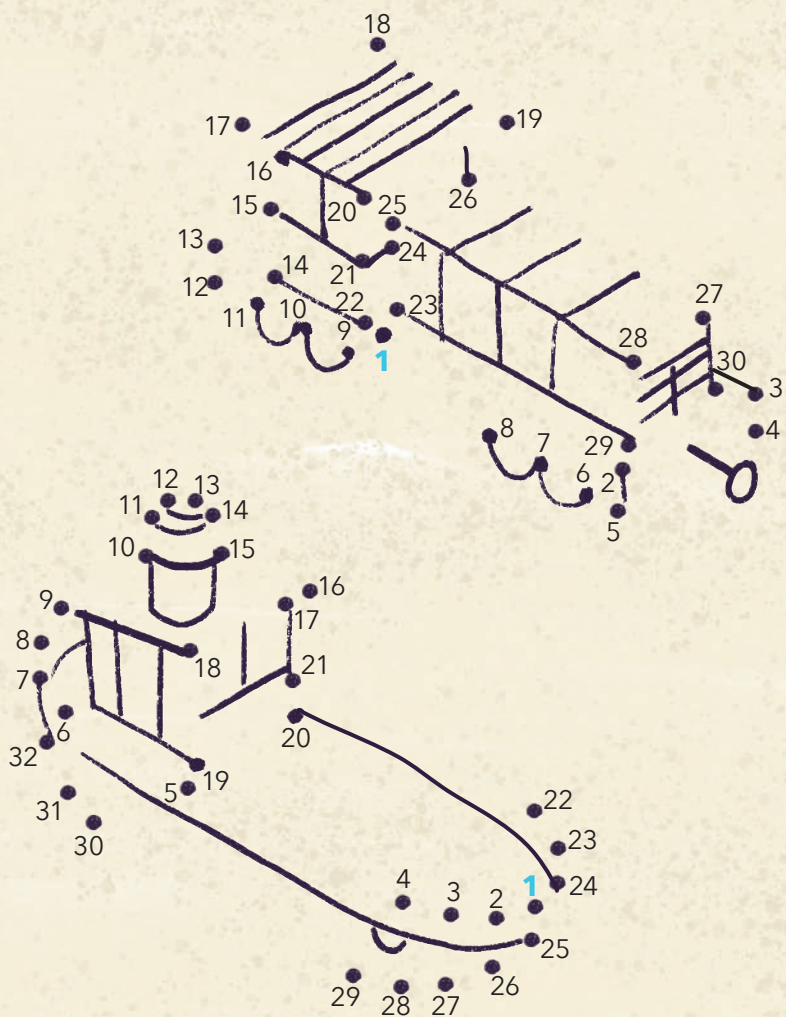





Adriatic  
LNG

4/5

Italia

Mar Mediterraneo

4 Arrivato al terminale Adriatic LNG, il gas liquido viene riportato allo stato gassoso attraverso il calore naturale dell'acqua del mare.

3 Il gas liquido comincia così un lungo viaggio, navigando attraverso il Mar Arabico, il Mar Rosso e, attraverso il Canale di Suez, arriva al Mediterraneo, per poi risalire il Mar Adriatico fino alle coste del Veneto.

5 Attraverso una condotta sottomarina, il gas raggiunge la terraferma, per poi essere distribuito anche a casa tua!

La mappa del gas  
dall'Oriente a casa tua



1 Il gas naturale viene estratto dal North Giant Field in Qatar attraverso piattaforme offshore, cioè in mezzo al mare.



1/2  
Qatar

2 Dopo l'estrazione il gas viene portato allo stato liquido e caricato su navi speciali per essere trasportato in Italia.



3

Mar Rosso

Mar Arabico

Il terminale di rigassificazione **Adriatic LNG** è l'unico terminale offshore (in mezzo al mare) al mondo in cemento armato «gravity based» per la ricezione, stoccaggio e rigassificazione del GNL.

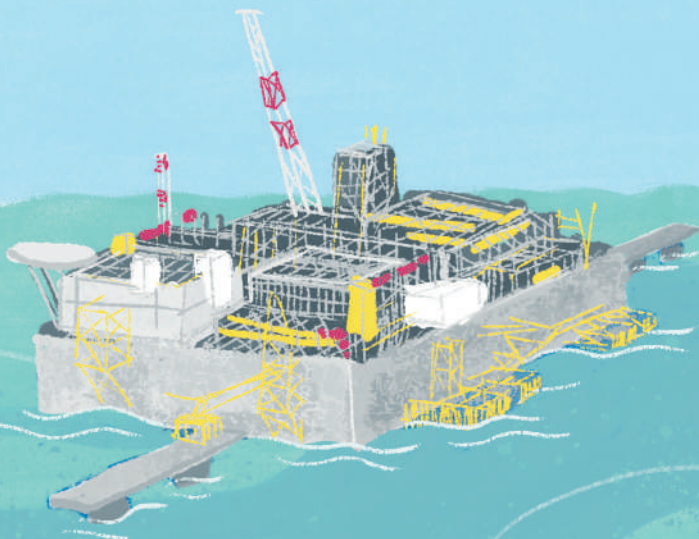

La **piattaforma**, situata a 15 km dalla costa, è imponente. Misura infatti 180 m di lunghezza, 88 m di larghezza e 47 m di altezza, e ha una superficie superiore a quella di due campi da calcio!

Il terminale di Adriatic LNG ha accolto oltre **750 navi** cariche di gas naturale liquefatto, provenienti da 8 Paesi. Questo nei suoi primi dieci anni di attività! Il gas, una volta riportato allo stato gassoso, viene immesso nella rete energetica nazionale garantendo una fornitura continua per riscaldare le nostre case anche durante gli inverni più freddi.

## Richiesta di assenza

L'assenza dell'alunno/a

dal \_\_\_\_\_ al \_\_\_\_\_

per: \_\_\_\_\_

\_\_\_\_\_

\_\_\_\_\_

è da ritenersi giustificata.

Data \_\_\_\_\_

Il Dirigente scolastico \_\_\_\_\_

Un Genitore (o chi ne fa le veci) \_\_\_\_\_

\_\_\_\_\_

\_\_\_\_\_

## Richiesta di assenza

L'assenza dell'alunno/a

dal \_\_\_\_\_ al \_\_\_\_\_

per: \_\_\_\_\_

\_\_\_\_\_

\_\_\_\_\_

è da ritenersi giustificata.

Data \_\_\_\_\_

Il Dirigente scolastico \_\_\_\_\_

Un Genitore (o chi ne fa le veci) \_\_\_\_\_

\_\_\_\_\_

\_\_\_\_\_

## Richiesta di assenza

L'assenza dell'alunno/a

dal \_\_\_\_\_ al \_\_\_\_\_

per: \_\_\_\_\_

\_\_\_\_\_

\_\_\_\_\_

è da ritenersi giustificata.

Data \_\_\_\_\_

Il Dirigente scolastico \_\_\_\_\_

Un Genitore (o chi ne fa le veci) \_\_\_\_\_

\_\_\_\_\_

\_\_\_\_\_

## Richiesta di giustificazione di assenza

Si prega di giustificare l'assenza dell'alunno/a

\_\_\_\_\_

della classe \_\_\_\_\_

dal \_\_\_\_\_ al \_\_\_\_\_

per: \_\_\_\_\_

\_\_\_\_\_

\_\_\_\_\_

Data \_\_\_\_\_

Un Genitore (o chi ne fa le veci) \_\_\_\_\_

\_\_\_\_\_

Il Dirigente scolastico \_\_\_\_\_

\_\_\_\_\_

## Richiesta di giustificazione di assenza

Si prega di giustificare l'assenza dell'alunno/a

\_\_\_\_\_

della classe \_\_\_\_\_

dal \_\_\_\_\_ al \_\_\_\_\_

per: \_\_\_\_\_

\_\_\_\_\_

\_\_\_\_\_

Data \_\_\_\_\_

Un Genitore (o chi ne fa le veci) \_\_\_\_\_

\_\_\_\_\_

Il Dirigente scolastico \_\_\_\_\_

\_\_\_\_\_

## Richiesta di giustificazione di assenza

Si prega di giustificare l'assenza dell'alunno/a

\_\_\_\_\_

della classe \_\_\_\_\_

dal \_\_\_\_\_ al \_\_\_\_\_

per: \_\_\_\_\_

\_\_\_\_\_

\_\_\_\_\_

Data \_\_\_\_\_

Un Genitore (o chi ne fa le veci) \_\_\_\_\_

\_\_\_\_\_

Il Dirigente scolastico \_\_\_\_\_

\_\_\_\_\_



## Richiesta di assenza

L'assenza dell'alunno/a

dal \_\_\_\_\_ al \_\_\_\_\_

per: \_\_\_\_\_

\_\_\_\_\_

\_\_\_\_\_

è da ritenersi giustificata.

Data \_\_\_\_\_

Il Dirigente scolastico \_\_\_\_\_

Un Genitore (o chi ne fa le veci) \_\_\_\_\_

\_\_\_\_\_

## Richiesta di assenza

L'assenza dell'alunno/a

dal \_\_\_\_\_ al \_\_\_\_\_

per: \_\_\_\_\_

\_\_\_\_\_

\_\_\_\_\_

è da ritenersi giustificata.

Data \_\_\_\_\_

Il Dirigente scolastico \_\_\_\_\_

Un Genitore (o chi ne fa le veci) \_\_\_\_\_

\_\_\_\_\_

## Richiesta di assenza

L'assenza dell'alunno/a

dal \_\_\_\_\_ al \_\_\_\_\_

per: \_\_\_\_\_

\_\_\_\_\_

\_\_\_\_\_

è da ritenersi giustificata.

Data \_\_\_\_\_

Il Dirigente scolastico \_\_\_\_\_

Un Genitore (o chi ne fa le veci) \_\_\_\_\_

\_\_\_\_\_

## Richiesta di giustificazione di assenza

Si prega di giustificare l'assenza dell'alunno/a

\_\_\_\_\_

della classe \_\_\_\_\_

dal \_\_\_\_\_ al \_\_\_\_\_

per: \_\_\_\_\_

\_\_\_\_\_

\_\_\_\_\_

Data \_\_\_\_\_

Un Genitore (o chi ne fa le veci) \_\_\_\_\_

\_\_\_\_\_

Il Dirigente scolastico \_\_\_\_\_

## Richiesta di giustificazione di assenza

Si prega di giustificare l'assenza dell'alunno/a

\_\_\_\_\_

della classe \_\_\_\_\_

dal \_\_\_\_\_ al \_\_\_\_\_

per: \_\_\_\_\_

\_\_\_\_\_

\_\_\_\_\_

Data \_\_\_\_\_

Un Genitore (o chi ne fa le veci) \_\_\_\_\_

\_\_\_\_\_

Il Dirigente scolastico \_\_\_\_\_

## Richiesta di giustificazione di assenza

Si prega di giustificare l'assenza dell'alunno/a

\_\_\_\_\_

della classe \_\_\_\_\_

dal \_\_\_\_\_ al \_\_\_\_\_

per: \_\_\_\_\_

\_\_\_\_\_

\_\_\_\_\_

Data \_\_\_\_\_

Un Genitore (o chi ne fa le veci) \_\_\_\_\_

\_\_\_\_\_

Il Dirigente scolastico \_\_\_\_\_



## Richiesta di assenza

L'assenza dell'alunno/a

dal \_\_\_\_\_ al \_\_\_\_\_

per: \_\_\_\_\_

\_\_\_\_\_

\_\_\_\_\_

è da ritenersi giustificata.

Data \_\_\_\_\_

Il Dirigente scolastico \_\_\_\_\_

Un Genitore (o chi ne fa le veci) \_\_\_\_\_

\_\_\_\_\_

## Richiesta di assenza

L'assenza dell'alunno/a

dal \_\_\_\_\_ al \_\_\_\_\_

per: \_\_\_\_\_

\_\_\_\_\_

\_\_\_\_\_

è da ritenersi giustificata.

Data \_\_\_\_\_

Il Dirigente scolastico \_\_\_\_\_

Un Genitore (o chi ne fa le veci) \_\_\_\_\_

\_\_\_\_\_

## Richiesta di assenza

L'assenza dell'alunno/a

dal \_\_\_\_\_ al \_\_\_\_\_

per: \_\_\_\_\_

\_\_\_\_\_

\_\_\_\_\_

è da ritenersi giustificata.

Data \_\_\_\_\_

Il Dirigente scolastico \_\_\_\_\_

Un Genitore (o chi ne fa le veci) \_\_\_\_\_

\_\_\_\_\_

## Richiesta di giustificazione di assenza

Si prega di giustificare l'assenza dell'alunno/a

\_\_\_\_\_

della classe \_\_\_\_\_

dal \_\_\_\_\_ al \_\_\_\_\_

per: \_\_\_\_\_

\_\_\_\_\_

\_\_\_\_\_

Data \_\_\_\_\_

Un Genitore (o chi ne fa le veci) \_\_\_\_\_

\_\_\_\_\_

Il Dirigente scolastico \_\_\_\_\_

## Richiesta di giustificazione di assenza

Si prega di giustificare l'assenza dell'alunno/a

\_\_\_\_\_

della classe \_\_\_\_\_

dal \_\_\_\_\_ al \_\_\_\_\_

per: \_\_\_\_\_

\_\_\_\_\_

\_\_\_\_\_

Data \_\_\_\_\_

Un Genitore (o chi ne fa le veci) \_\_\_\_\_

\_\_\_\_\_

Il Dirigente scolastico \_\_\_\_\_

## Richiesta di giustificazione di assenza

Si prega di giustificare l'assenza dell'alunno/a

\_\_\_\_\_

della classe \_\_\_\_\_

dal \_\_\_\_\_ al \_\_\_\_\_

per: \_\_\_\_\_

\_\_\_\_\_

\_\_\_\_\_

Data \_\_\_\_\_

Un Genitore (o chi ne fa le veci) \_\_\_\_\_

\_\_\_\_\_

Il Dirigente scolastico \_\_\_\_\_





## Richiesta di assenza

L'assenza dell'alunno/a

dal \_\_\_\_\_ al \_\_\_\_\_  
per: \_\_\_\_\_

è da ritenersi giustificata.

Data \_\_\_\_\_

Il Dirigente scolastico \_\_\_\_\_

Un Genitore (o chi ne fa le veci) \_\_\_\_\_

## Richiesta di giustificazione di assenza

Si prega di giustificare l'assenza dell'alunno/a

\_\_\_\_\_ della classe \_\_\_\_\_  
dal \_\_\_\_\_ al \_\_\_\_\_  
per: \_\_\_\_\_

Data \_\_\_\_\_

Un Genitore (o chi ne fa le veci) \_\_\_\_\_

Il Dirigente scolastico \_\_\_\_\_

## Richiesta di assenza

L'assenza dell'alunno/a

dal \_\_\_\_\_ al \_\_\_\_\_  
per: \_\_\_\_\_

è da ritenersi giustificata.

Data \_\_\_\_\_

Il Dirigente scolastico \_\_\_\_\_

Un Genitore (o chi ne fa le veci) \_\_\_\_\_

## Richiesta di giustificazione di assenza

Si prega di giustificare l'assenza dell'alunno/a

\_\_\_\_\_ della classe \_\_\_\_\_  
dal \_\_\_\_\_ al \_\_\_\_\_  
per: \_\_\_\_\_

Data \_\_\_\_\_

Un Genitore (o chi ne fa le veci) \_\_\_\_\_

Il Dirigente scolastico \_\_\_\_\_

## Richiesta di assenza

L'assenza dell'alunno/a

dal \_\_\_\_\_ al \_\_\_\_\_  
per: \_\_\_\_\_

è da ritenersi giustificata.

Data \_\_\_\_\_

Il Dirigente scolastico \_\_\_\_\_

Un Genitore (o chi ne fa le veci) \_\_\_\_\_

## Richiesta di giustificazione di assenza

Si prega di giustificare l'assenza dell'alunno/a

\_\_\_\_\_ della classe \_\_\_\_\_  
dal \_\_\_\_\_ al \_\_\_\_\_  
per: \_\_\_\_\_

Data \_\_\_\_\_

Un Genitore (o chi ne fa le veci) \_\_\_\_\_

Il Dirigente scolastico \_\_\_\_\_



## Richiesta di assenza

L'assenza dell'alunno/a

dal \_\_\_\_\_ al \_\_\_\_\_

per: \_\_\_\_\_

\_\_\_\_\_

\_\_\_\_\_

è da ritenersi giustificata.

Data \_\_\_\_\_

Il Dirigente scolastico \_\_\_\_\_

Un Genitore (o chi ne fa le veci) \_\_\_\_\_

\_\_\_\_\_

## Richiesta di assenza

L'assenza dell'alunno/a

dal \_\_\_\_\_ al \_\_\_\_\_

per: \_\_\_\_\_

\_\_\_\_\_

\_\_\_\_\_

è da ritenersi giustificata.

Data \_\_\_\_\_

Il Dirigente scolastico \_\_\_\_\_

Un Genitore (o chi ne fa le veci) \_\_\_\_\_

\_\_\_\_\_

## Richiesta di assenza

L'assenza dell'alunno/a

dal \_\_\_\_\_ al \_\_\_\_\_

per: \_\_\_\_\_

\_\_\_\_\_

\_\_\_\_\_

è da ritenersi giustificata.

Data \_\_\_\_\_

Il Dirigente scolastico \_\_\_\_\_

Un Genitore (o chi ne fa le veci) \_\_\_\_\_

\_\_\_\_\_

## Richiesta di giustificazione di assenza

Si prega di giustificare l'assenza dell'alunno/a

\_\_\_\_\_

della classe \_\_\_\_\_

dal \_\_\_\_\_ al \_\_\_\_\_

per: \_\_\_\_\_

\_\_\_\_\_

\_\_\_\_\_

Data \_\_\_\_\_

Un Genitore (o chi ne fa le veci) \_\_\_\_\_

\_\_\_\_\_

Il Dirigente scolastico \_\_\_\_\_

## Richiesta di giustificazione di assenza

Si prega di giustificare l'assenza dell'alunno/a

\_\_\_\_\_

della classe \_\_\_\_\_

dal \_\_\_\_\_ al \_\_\_\_\_

per: \_\_\_\_\_

\_\_\_\_\_

\_\_\_\_\_

Data \_\_\_\_\_

Un Genitore (o chi ne fa le veci) \_\_\_\_\_

\_\_\_\_\_

Il Dirigente scolastico \_\_\_\_\_

## Richiesta di giustificazione di assenza

Si prega di giustificare l'assenza dell'alunno/a

\_\_\_\_\_

della classe \_\_\_\_\_

dal \_\_\_\_\_ al \_\_\_\_\_

per: \_\_\_\_\_

\_\_\_\_\_

\_\_\_\_\_

Data \_\_\_\_\_

Un Genitore (o chi ne fa le veci) \_\_\_\_\_

\_\_\_\_\_

Il Dirigente scolastico \_\_\_\_\_



## Richiesta di assenza

L'assenza dell'alunno/a

dal \_\_\_\_\_ al \_\_\_\_\_

per: \_\_\_\_\_

\_\_\_\_\_

\_\_\_\_\_

è da ritenersi giustificata.

Data \_\_\_\_\_

Il Dirigente scolastico \_\_\_\_\_

Un Genitore (o chi ne fa le veci) \_\_\_\_\_

\_\_\_\_\_

## Richiesta di assenza

L'assenza dell'alunno/a

dal \_\_\_\_\_ al \_\_\_\_\_

per: \_\_\_\_\_

\_\_\_\_\_

\_\_\_\_\_

è da ritenersi giustificata.

Data \_\_\_\_\_

Il Dirigente scolastico \_\_\_\_\_

Un Genitore (o chi ne fa le veci) \_\_\_\_\_

\_\_\_\_\_

## Richiesta di assenza

L'assenza dell'alunno/a

dal \_\_\_\_\_ al \_\_\_\_\_

per: \_\_\_\_\_

\_\_\_\_\_

\_\_\_\_\_

è da ritenersi giustificata.

Data \_\_\_\_\_

Il Dirigente scolastico \_\_\_\_\_

Un Genitore (o chi ne fa le veci) \_\_\_\_\_

\_\_\_\_\_

## Richiesta di giustificazione di assenza

Si prega di giustificare l'assenza dell'alunno/a

\_\_\_\_\_

della classe \_\_\_\_\_

dal \_\_\_\_\_ al \_\_\_\_\_

per: \_\_\_\_\_

\_\_\_\_\_

\_\_\_\_\_

Data \_\_\_\_\_

Un Genitore (o chi ne fa le veci) \_\_\_\_\_

\_\_\_\_\_

Il Dirigente scolastico \_\_\_\_\_

## Richiesta di giustificazione di assenza

Si prega di giustificare l'assenza dell'alunno/a

\_\_\_\_\_

della classe \_\_\_\_\_

dal \_\_\_\_\_ al \_\_\_\_\_

per: \_\_\_\_\_

\_\_\_\_\_

\_\_\_\_\_

Data \_\_\_\_\_

Un Genitore (o chi ne fa le veci) \_\_\_\_\_

\_\_\_\_\_

Il Dirigente scolastico \_\_\_\_\_

## Richiesta di giustificazione di assenza

Si prega di giustificare l'assenza dell'alunno/a

\_\_\_\_\_

della classe \_\_\_\_\_

dal \_\_\_\_\_ al \_\_\_\_\_

per: \_\_\_\_\_

\_\_\_\_\_

\_\_\_\_\_

Data \_\_\_\_\_

Un Genitore (o chi ne fa le veci) \_\_\_\_\_

\_\_\_\_\_

Il Dirigente scolastico \_\_\_\_\_



## Richiesta di assenza

L'assenza dell'alunno/a

dal \_\_\_\_\_ al \_\_\_\_\_

per: \_\_\_\_\_

\_\_\_\_\_

\_\_\_\_\_

è da ritenersi giustificata.

Data \_\_\_\_\_

Il Dirigente scolastico \_\_\_\_\_

Un Genitore (o chi ne fa le veci) \_\_\_\_\_

\_\_\_\_\_

## Richiesta di assenza

L'assenza dell'alunno/a

dal \_\_\_\_\_ al \_\_\_\_\_

per: \_\_\_\_\_

\_\_\_\_\_

\_\_\_\_\_

è da ritenersi giustificata.

Data \_\_\_\_\_

Il Dirigente scolastico \_\_\_\_\_

Un Genitore (o chi ne fa le veci) \_\_\_\_\_

\_\_\_\_\_

## Richiesta di assenza

L'assenza dell'alunno/a

dal \_\_\_\_\_ al \_\_\_\_\_

per: \_\_\_\_\_

\_\_\_\_\_

\_\_\_\_\_

è da ritenersi giustificata.

Data \_\_\_\_\_

Il Dirigente scolastico \_\_\_\_\_

Un Genitore (o chi ne fa le veci) \_\_\_\_\_

\_\_\_\_\_

## Richiesta di giustificazione di assenza

Si prega di giustificare l'assenza dell'alunno/a

\_\_\_\_\_

della classe \_\_\_\_\_

dal \_\_\_\_\_ al \_\_\_\_\_

per: \_\_\_\_\_

\_\_\_\_\_

\_\_\_\_\_

Data \_\_\_\_\_

Un Genitore (o chi ne fa le veci) \_\_\_\_\_

\_\_\_\_\_

Il Dirigente scolastico \_\_\_\_\_

## Richiesta di giustificazione di assenza

Si prega di giustificare l'assenza dell'alunno/a

\_\_\_\_\_

della classe \_\_\_\_\_

dal \_\_\_\_\_ al \_\_\_\_\_

per: \_\_\_\_\_

\_\_\_\_\_

\_\_\_\_\_

Data \_\_\_\_\_

Un Genitore (o chi ne fa le veci) \_\_\_\_\_

\_\_\_\_\_

Il Dirigente scolastico \_\_\_\_\_

## Richiesta di giustificazione di assenza

Si prega di giustificare l'assenza dell'alunno/a

\_\_\_\_\_

della classe \_\_\_\_\_

dal \_\_\_\_\_ al \_\_\_\_\_

per: \_\_\_\_\_

\_\_\_\_\_

\_\_\_\_\_

Data \_\_\_\_\_

Un Genitore (o chi ne fa le veci) \_\_\_\_\_

\_\_\_\_\_

Il Dirigente scolastico \_\_\_\_\_





## Entrata / uscita

L'alunno

\_\_\_\_\_ della classe \_\_\_\_\_

è autorizzato a entrare/uscire

ore \_\_\_\_\_ del \_\_\_\_\_

del \_\_\_\_\_

Data \_\_\_\_\_

Il Dirigente scolastico \_\_\_\_\_

Un Genitore (o chi ne fa le veci)

\_\_\_\_\_

## Richiesta di entrata / uscita

Il/la sottoscritto/a chiede che all'alunno/a

\_\_\_\_\_ della classe \_\_\_\_\_

venga permesso di entrare/uscire

ore \_\_\_\_\_ del \_\_\_\_\_

per: \_\_\_\_\_

Si esonera la scuola da ogni responsabilità circa gli incidenti fuori della scuola.

Data \_\_\_\_\_

Un Genitore (o chi ne fa le veci)

\_\_\_\_\_

Il Dirigente scolastico \_\_\_\_\_

## Entrata / uscita

L'alunno

\_\_\_\_\_ della classe \_\_\_\_\_

è autorizzato a entrare/uscire

ore \_\_\_\_\_ del \_\_\_\_\_

del \_\_\_\_\_

Data \_\_\_\_\_

Il Dirigente scolastico \_\_\_\_\_

Un Genitore (o chi ne fa le veci)

\_\_\_\_\_

## Richiesta di entrata / uscita

Il/la sottoscritto/a chiede che all'alunno/a

\_\_\_\_\_ della classe \_\_\_\_\_

venga permesso di entrare/uscire

ore \_\_\_\_\_ del \_\_\_\_\_

per: \_\_\_\_\_

Si esonera la scuola da ogni responsabilità circa gli incidenti fuori della scuola.

Data \_\_\_\_\_

Un Genitore (o chi ne fa le veci)

\_\_\_\_\_

Il Dirigente scolastico \_\_\_\_\_

## Entrata / uscita

L'alunno

\_\_\_\_\_ della classe \_\_\_\_\_

è autorizzato a entrare/uscire

ore \_\_\_\_\_ del \_\_\_\_\_

del \_\_\_\_\_

Data \_\_\_\_\_

Il Dirigente scolastico \_\_\_\_\_

Un Genitore (o chi ne fa le veci)

\_\_\_\_\_

## Richiesta di entrata / uscita

Il/la sottoscritto/a chiede che all'alunno/a

\_\_\_\_\_ della classe \_\_\_\_\_

venga permesso di entrare/uscire

ore \_\_\_\_\_ del \_\_\_\_\_

per: \_\_\_\_\_

Si esonera la scuola da ogni responsabilità circa gli incidenti fuori della scuola.

Data \_\_\_\_\_

Un Genitore (o chi ne fa le veci)

\_\_\_\_\_

Il Dirigente scolastico \_\_\_\_\_



## Entrata / uscita

L'alunno

\_\_\_\_\_ della classe \_\_\_\_\_

è autorizzato a entrare/uscire

ore \_\_\_\_\_ del \_\_\_\_\_

del \_\_\_\_\_

Data \_\_\_\_\_

Il Dirigente scolastico \_\_\_\_\_

Un Genitore (o chi ne fa le veci) \_\_\_\_\_

\_\_\_\_\_

## Entrata / uscita

L'alunno

\_\_\_\_\_ della classe \_\_\_\_\_

è autorizzato a entrare/uscire

ore \_\_\_\_\_ del \_\_\_\_\_

del \_\_\_\_\_

Data \_\_\_\_\_

Il Dirigente scolastico \_\_\_\_\_

Un Genitore (o chi ne fa le veci) \_\_\_\_\_

\_\_\_\_\_

## Entrata / uscita

L'alunno

\_\_\_\_\_ della classe \_\_\_\_\_

è autorizzato a entrare/uscire

ore \_\_\_\_\_ del \_\_\_\_\_

del \_\_\_\_\_

Data \_\_\_\_\_

Il Dirigente scolastico \_\_\_\_\_

Un Genitore (o chi ne fa le veci) \_\_\_\_\_

\_\_\_\_\_

## Richiesta di entrata / uscita

Il/la sottoscritto/a chiede che all'alunno/a

\_\_\_\_\_ della classe \_\_\_\_\_

venga permesso di entrare/uscire

ore \_\_\_\_\_ del \_\_\_\_\_

per: \_\_\_\_\_

Si esonera la scuola da ogni responsabilità circa gli incidenti fuori della scuola.

Data \_\_\_\_\_

Un Genitore (o chi ne fa le veci) \_\_\_\_\_

\_\_\_\_\_

Il Dirigente scolastico \_\_\_\_\_

## Richiesta di entrata / uscita

Il/la sottoscritto/a chiede che all'alunno/a

\_\_\_\_\_ della classe \_\_\_\_\_

venga permesso di entrare/uscire

ore \_\_\_\_\_ del \_\_\_\_\_

per: \_\_\_\_\_

Si esonera la scuola da ogni responsabilità circa gli incidenti fuori della scuola.

Data \_\_\_\_\_

Un Genitore (o chi ne fa le veci) \_\_\_\_\_

\_\_\_\_\_

Il Dirigente scolastico \_\_\_\_\_

## Richiesta di entrata / uscita

Il/la sottoscritto/a chiede che all'alunno/a

\_\_\_\_\_ della classe \_\_\_\_\_

venga permesso di entrare/uscire

ore \_\_\_\_\_ del \_\_\_\_\_

per: \_\_\_\_\_

Si esonera la scuola da ogni responsabilità circa gli incidenti fuori della scuola.

Data \_\_\_\_\_

Un Genitore (o chi ne fa le veci) \_\_\_\_\_

\_\_\_\_\_

Il Dirigente scolastico \_\_\_\_\_



## Entrata / uscita

L'alunno

\_\_\_\_\_ della classe \_\_\_\_\_

è autorizzato a entrare/uscire

ore \_\_\_\_\_ del \_\_\_\_\_

del \_\_\_\_\_

Data \_\_\_\_\_

Il Dirigente scolastico \_\_\_\_\_

Un Genitore (o chi ne fa le veci) \_\_\_\_\_

\_\_\_\_\_

## Entrata / uscita

L'alunno

\_\_\_\_\_ della classe \_\_\_\_\_

è autorizzato a entrare/uscire

ore \_\_\_\_\_ del \_\_\_\_\_

del \_\_\_\_\_

Data \_\_\_\_\_

Il Dirigente scolastico \_\_\_\_\_

Un Genitore (o chi ne fa le veci) \_\_\_\_\_

\_\_\_\_\_

## Entrata / uscita

L'alunno

\_\_\_\_\_ della classe \_\_\_\_\_

è autorizzato a entrare/uscire

ore \_\_\_\_\_ del \_\_\_\_\_

del \_\_\_\_\_

Data \_\_\_\_\_

Il Dirigente scolastico \_\_\_\_\_

Un Genitore (o chi ne fa le veci) \_\_\_\_\_

\_\_\_\_\_

## Richiesta di entrata / uscita

Il/la sottoscritto/a chiede che all'alunno/a

\_\_\_\_\_ della classe \_\_\_\_\_

venga permesso di entrare/uscire

ore \_\_\_\_\_ del \_\_\_\_\_

per: \_\_\_\_\_

Si esonera la scuola da ogni responsabilità circa gli incidenti fuori della scuola.

Data \_\_\_\_\_

Un Genitore (o chi ne fa le veci) \_\_\_\_\_

\_\_\_\_\_

Il Dirigente scolastico \_\_\_\_\_

## Richiesta di entrata / uscita

Il/la sottoscritto/a chiede che all'alunno/a

\_\_\_\_\_ della classe \_\_\_\_\_

venga permesso di entrare/uscire

ore \_\_\_\_\_ del \_\_\_\_\_

per: \_\_\_\_\_

Si esonera la scuola da ogni responsabilità circa gli incidenti fuori della scuola.

Data \_\_\_\_\_

Un Genitore (o chi ne fa le veci) \_\_\_\_\_

\_\_\_\_\_

Il Dirigente scolastico \_\_\_\_\_

## Richiesta di entrata / uscita

Il/la sottoscritto/a chiede che all'alunno/a

\_\_\_\_\_ della classe \_\_\_\_\_

venga permesso di entrare/uscire

ore \_\_\_\_\_ del \_\_\_\_\_

per: \_\_\_\_\_

Si esonera la scuola da ogni responsabilità circa gli incidenti fuori della scuola.

Data \_\_\_\_\_

Un Genitore (o chi ne fa le veci) \_\_\_\_\_

\_\_\_\_\_

Il Dirigente scolastico \_\_\_\_\_



## Entrata / uscita

L'alunno

\_\_\_\_\_ della classe \_\_\_\_\_

è autorizzato a entrare/uscire

ore \_\_\_\_\_ del \_\_\_\_\_

del \_\_\_\_\_

Data \_\_\_\_\_

Il Dirigente scolastico \_\_\_\_\_

Un Genitore (o chi ne fa le veci)

\_\_\_\_\_

## Richiesta di entrata / uscita

Il/la sottoscritto/a chiede che all'alunno/a

\_\_\_\_\_ della classe \_\_\_\_\_

venga permesso di entrare/uscire

ore \_\_\_\_\_ del \_\_\_\_\_

per: \_\_\_\_\_

Si esonera la scuola da ogni responsabilità circa gli incidenti fuori della scuola.

Data \_\_\_\_\_

Un Genitore (o chi ne fa le veci)

\_\_\_\_\_

Il Dirigente scolastico \_\_\_\_\_

## Entrata / uscita

L'alunno

\_\_\_\_\_ della classe \_\_\_\_\_

è autorizzato a entrare/uscire

ore \_\_\_\_\_ del \_\_\_\_\_

del \_\_\_\_\_

Data \_\_\_\_\_

Il Dirigente scolastico \_\_\_\_\_

Un Genitore (o chi ne fa le veci)

\_\_\_\_\_

## Richiesta di entrata / uscita

Il/la sottoscritto/a chiede che all'alunno/a

\_\_\_\_\_ della classe \_\_\_\_\_

venga permesso di entrare/uscire

ore \_\_\_\_\_ del \_\_\_\_\_

per: \_\_\_\_\_

Si esonera la scuola da ogni responsabilità circa gli incidenti fuori della scuola.

Data \_\_\_\_\_

Un Genitore (o chi ne fa le veci)

\_\_\_\_\_

Il Dirigente scolastico \_\_\_\_\_

## Entrata / uscita

L'alunno

\_\_\_\_\_ della classe \_\_\_\_\_

è autorizzato a entrare/uscire

ore \_\_\_\_\_ del \_\_\_\_\_

del \_\_\_\_\_

Data \_\_\_\_\_

Il Dirigente scolastico \_\_\_\_\_

Un Genitore (o chi ne fa le veci)

\_\_\_\_\_

## Richiesta di entrata / uscita

Il/la sottoscritto/a chiede che all'alunno/a

\_\_\_\_\_ della classe \_\_\_\_\_

venga permesso di entrare/uscire

ore \_\_\_\_\_ del \_\_\_\_\_

per: \_\_\_\_\_

Si esonera la scuola da ogni responsabilità circa gli incidenti fuori della scuola.

Data \_\_\_\_\_

Un Genitore (o chi ne fa le veci)

\_\_\_\_\_

Il Dirigente scolastico \_\_\_\_\_





## Entrata / uscita

L'alunno

\_\_\_\_\_ della classe \_\_\_\_\_

è autorizzato a entrare/uscire

ore \_\_\_\_\_ del \_\_\_\_\_

del \_\_\_\_\_

Data \_\_\_\_\_

Il Dirigente scolastico \_\_\_\_\_

Un Genitore (o chi ne fa le veci) \_\_\_\_\_

\_\_\_\_\_

## Richiesta di entrata / uscita

Il/la sottoscritto/a chiede che all'alunno/a

\_\_\_\_\_ della classe \_\_\_\_\_

venga permesso di entrare/uscire

ore \_\_\_\_\_ del \_\_\_\_\_

per: \_\_\_\_\_

Si esonera la scuola da ogni responsabilità circa gli incidenti fuori della scuola.

Data \_\_\_\_\_

Un Genitore (o chi ne fa le veci) \_\_\_\_\_

\_\_\_\_\_

Il Dirigente scolastico \_\_\_\_\_

## Entrata / uscita

L'alunno

\_\_\_\_\_ della classe \_\_\_\_\_

è autorizzato a entrare/uscire

ore \_\_\_\_\_ del \_\_\_\_\_

del \_\_\_\_\_

Data \_\_\_\_\_

Il Dirigente scolastico \_\_\_\_\_

Un Genitore (o chi ne fa le veci) \_\_\_\_\_

\_\_\_\_\_

## Richiesta di entrata / uscita

Il/la sottoscritto/a chiede che all'alunno/a

\_\_\_\_\_ della classe \_\_\_\_\_

venga permesso di entrare/uscire

ore \_\_\_\_\_ del \_\_\_\_\_

per: \_\_\_\_\_

Si esonera la scuola da ogni responsabilità circa gli incidenti fuori della scuola.

Data \_\_\_\_\_

Un Genitore (o chi ne fa le veci) \_\_\_\_\_

\_\_\_\_\_

Il Dirigente scolastico \_\_\_\_\_

## Entrata / uscita

L'alunno

\_\_\_\_\_ della classe \_\_\_\_\_

è autorizzato a entrare/uscire

ore \_\_\_\_\_ del \_\_\_\_\_

del \_\_\_\_\_

Data \_\_\_\_\_

Il Dirigente scolastico \_\_\_\_\_

Un Genitore (o chi ne fa le veci) \_\_\_\_\_

\_\_\_\_\_

## Richiesta di entrata / uscita

Il/la sottoscritto/a chiede che all'alunno/a

\_\_\_\_\_ della classe \_\_\_\_\_

venga permesso di entrare/uscire

ore \_\_\_\_\_ del \_\_\_\_\_

per: \_\_\_\_\_

Si esonera la scuola da ogni responsabilità circa gli incidenti fuori della scuola.

Data \_\_\_\_\_

Un Genitore (o chi ne fa le veci) \_\_\_\_\_

\_\_\_\_\_

Il Dirigente scolastico \_\_\_\_\_



## Benestare per uscita didattica e/o viaggio studio

ANNO E DATA \_\_\_\_\_ / \_\_\_\_\_  
Cognome e Nome \_\_\_\_\_ classe \_\_\_\_\_ Sez. \_\_\_\_\_  
lo sottoscritto \_\_\_\_\_

genitore dell'alunno/a sopraindicato/a lo/la autorizzo a partecipare alla

USCITA DIDATTICA /  VIAGGIO STUDIO a \_\_\_\_\_

e verso la caparra/quota di € \_\_\_\_\_

con partenza il giorno \_\_\_\_\_ / \_\_\_\_\_ / \_\_\_\_\_ alle ore \_\_\_\_\_ da \_\_\_\_\_

con rientro il giorno \_\_\_\_\_ / \_\_\_\_\_ / \_\_\_\_\_ alle ore \_\_\_\_\_ a \_\_\_\_\_

Mezzo di trasporto \_\_\_\_\_

Si solleva la Scuola da ogni responsabilità al di là dei previsti obblighi di sorveglianza.

Data \_\_\_\_\_

Firma GENITORE \_\_\_\_\_

## Benestare per uscita didattica e/o viaggio studio

ANNO E DATA \_\_\_\_\_ / \_\_\_\_\_  
Cognome e Nome \_\_\_\_\_ classe \_\_\_\_\_ Sez. \_\_\_\_\_  
lo sottoscritto \_\_\_\_\_

genitore dell'alunno/a sopraindicato/a lo/la autorizzo a partecipare alla

USCITA DIDATTICA /  VIAGGIO STUDIO a \_\_\_\_\_

e verso la caparra/quota di € \_\_\_\_\_

con partenza il giorno \_\_\_\_\_ / \_\_\_\_\_ / \_\_\_\_\_ alle ore \_\_\_\_\_ da \_\_\_\_\_

con rientro il giorno \_\_\_\_\_ / \_\_\_\_\_ / \_\_\_\_\_ alle ore \_\_\_\_\_ a \_\_\_\_\_

Mezzo di trasporto \_\_\_\_\_

Si solleva la Scuola da ogni responsabilità al di là dei previsti obblighi di sorveglianza.

Data \_\_\_\_\_

Firma GENITORE \_\_\_\_\_

## Benestare per uscita didattica e/o viaggio studio

ANNO E DATA \_\_\_\_\_ / \_\_\_\_\_  
Cognome e Nome \_\_\_\_\_ classe \_\_\_\_\_ Sez. \_\_\_\_\_  
lo sottoscritto \_\_\_\_\_

genitore dell'alunno/a sopraindicato/a lo/la autorizzo a partecipare alla

USCITA DIDATTICA /  VIAGGIO STUDIO a \_\_\_\_\_

e verso la caparra/quota di € \_\_\_\_\_

con partenza il giorno \_\_\_\_\_ / \_\_\_\_\_ / \_\_\_\_\_ alle ore \_\_\_\_\_ da \_\_\_\_\_

con rientro il giorno \_\_\_\_\_ / \_\_\_\_\_ / \_\_\_\_\_ alle ore \_\_\_\_\_ a \_\_\_\_\_

Mezzo di trasporto \_\_\_\_\_

Si solleva la Scuola da ogni responsabilità al di là dei previsti obblighi di sorveglianza.

Data \_\_\_\_\_

Firma GENITORE \_\_\_\_\_



## Benestare per uscita didattica e/o viaggio studio

ANNO E DATA \_\_\_\_\_ / \_\_\_\_\_  
Cognome e Nome \_\_\_\_\_ classe \_\_\_\_\_ Sez. \_\_\_\_\_  
lo sottoscritto \_\_\_\_\_

genitore dell'alunno/a sopraindicato/a lo/la autorizzo a partecipare alla

USCITA DIDATTICA /  VIAGGIO STUDIO a \_\_\_\_\_

e verso la caparra/quota di € \_\_\_\_\_

con partenza il giorno \_\_\_\_\_ / \_\_\_\_\_ / \_\_\_\_\_ alle ore \_\_\_\_\_ da \_\_\_\_\_

con rientro il giorno \_\_\_\_\_ / \_\_\_\_\_ / \_\_\_\_\_ alle ore \_\_\_\_\_ a \_\_\_\_\_

Mezzo di trasporto \_\_\_\_\_

Si solleva la Scuola da ogni responsabilità al di là dei previsti obblighi di sorveglianza.

Data \_\_\_\_\_

Firma GENITORE \_\_\_\_\_

## Benestare per uscita didattica e/o viaggio studio

ANNO E DATA \_\_\_\_\_ / \_\_\_\_\_  
Cognome e Nome \_\_\_\_\_ classe \_\_\_\_\_ Sez. \_\_\_\_\_  
lo sottoscritto \_\_\_\_\_

genitore dell'alunno/a sopraindicato/a lo/la autorizzo a partecipare alla

USCITA DIDATTICA /  VIAGGIO STUDIO a \_\_\_\_\_

e verso la caparra/quota di € \_\_\_\_\_

con partenza il giorno \_\_\_\_\_ / \_\_\_\_\_ / \_\_\_\_\_ alle ore \_\_\_\_\_ da \_\_\_\_\_

con rientro il giorno \_\_\_\_\_ / \_\_\_\_\_ / \_\_\_\_\_ alle ore \_\_\_\_\_ a \_\_\_\_\_

Mezzo di trasporto \_\_\_\_\_

Si solleva la Scuola da ogni responsabilità al di là dei previsti obblighi di sorveglianza.

Data \_\_\_\_\_

Firma GENITORE \_\_\_\_\_

## Benestare per uscita didattica e/o viaggio studio

ANNO E DATA \_\_\_\_\_ / \_\_\_\_\_  
Cognome e Nome \_\_\_\_\_ classe \_\_\_\_\_ Sez. \_\_\_\_\_  
lo sottoscritto \_\_\_\_\_

genitore dell'alunno/a sopraindicato/a lo/la autorizzo a partecipare alla

USCITA DIDATTICA /  VIAGGIO STUDIO a \_\_\_\_\_

e verso la caparra/quota di € \_\_\_\_\_

con partenza il giorno \_\_\_\_\_ / \_\_\_\_\_ / \_\_\_\_\_ alle ore \_\_\_\_\_ da \_\_\_\_\_

con rientro il giorno \_\_\_\_\_ / \_\_\_\_\_ / \_\_\_\_\_ alle ore \_\_\_\_\_ a \_\_\_\_\_

Mezzo di trasporto \_\_\_\_\_

Si solleva la Scuola da ogni responsabilità al di là dei previsti obblighi di sorveglianza.

Data \_\_\_\_\_

Firma GENITORE \_\_\_\_\_



## Benestare per uscita didattica e/o viaggio studio

ANNO E DATA \_\_\_\_\_ / \_\_\_\_\_  
Cognome e Nome \_\_\_\_\_ classe \_\_\_\_\_ Sez. \_\_\_\_\_  
lo sottoscritto \_\_\_\_\_

genitore dell'alunno/a sopraindicato/a lo/la autorizzo a partecipare alla

USCITA DIDATTICA /  VIAGGIO STUDIO a \_\_\_\_\_

e verso la caparra/quota di € \_\_\_\_\_

con partenza il giorno \_\_\_\_\_ / \_\_\_\_\_ / \_\_\_\_\_ alle ore \_\_\_\_\_ da \_\_\_\_\_

con rientro il giorno \_\_\_\_\_ / \_\_\_\_\_ / \_\_\_\_\_ alle ore \_\_\_\_\_ a \_\_\_\_\_

Mezzo di trasporto \_\_\_\_\_

Si solleva la Scuola da ogni responsabilità al di là dei previsti obblighi di sorveglianza.

Data \_\_\_\_\_

Firma GENITORE \_\_\_\_\_

## Benestare per uscita didattica e/o viaggio studio

ANNO E DATA \_\_\_\_\_ / \_\_\_\_\_  
Cognome e Nome \_\_\_\_\_ classe \_\_\_\_\_ Sez. \_\_\_\_\_  
lo sottoscritto \_\_\_\_\_

genitore dell'alunno/a sopraindicato/a lo/la autorizzo a partecipare alla

USCITA DIDATTICA /  VIAGGIO STUDIO a \_\_\_\_\_

e verso la caparra/quota di € \_\_\_\_\_

con partenza il giorno \_\_\_\_\_ / \_\_\_\_\_ / \_\_\_\_\_ alle ore \_\_\_\_\_ da \_\_\_\_\_

con rientro il giorno \_\_\_\_\_ / \_\_\_\_\_ / \_\_\_\_\_ alle ore \_\_\_\_\_ a \_\_\_\_\_

Mezzo di trasporto \_\_\_\_\_

Si solleva la Scuola da ogni responsabilità al di là dei previsti obblighi di sorveglianza.

Data \_\_\_\_\_

Firma GENITORE \_\_\_\_\_

## Benestare per uscita didattica e/o viaggio studio

ANNO E DATA \_\_\_\_\_ / \_\_\_\_\_  
Cognome e Nome \_\_\_\_\_ classe \_\_\_\_\_ Sez. \_\_\_\_\_  
lo sottoscritto \_\_\_\_\_

genitore dell'alunno/a sopraindicato/a lo/la autorizzo a partecipare alla

USCITA DIDATTICA /  VIAGGIO STUDIO a \_\_\_\_\_

e verso la caparra/quota di € \_\_\_\_\_

con partenza il giorno \_\_\_\_\_ / \_\_\_\_\_ / \_\_\_\_\_ alle ore \_\_\_\_\_ da \_\_\_\_\_

con rientro il giorno \_\_\_\_\_ / \_\_\_\_\_ / \_\_\_\_\_ alle ore \_\_\_\_\_ a \_\_\_\_\_

Mezzo di trasporto \_\_\_\_\_

Si solleva la Scuola da ogni responsabilità al di là dei previsti obblighi di sorveglianza.

Data \_\_\_\_\_

Firma GENITORE \_\_\_\_\_





## Benestare per uscita didattica e/o viaggio studio

ANNO E DATA \_\_\_\_\_ / \_\_\_\_\_  
Cognome e Nome \_\_\_\_\_ classe \_\_\_\_\_ Sez. \_\_\_\_\_  
lo sottoscritto \_\_\_\_\_

genitore dell'alunno/a sopraindicato/a lo/la autorizzo a partecipare alla

USCITA DIDATTICA /  VIAGGIO STUDIO a \_\_\_\_\_

e verso la caparra/quota di € \_\_\_\_\_

con partenza il giorno \_\_\_\_\_ / \_\_\_\_\_ / \_\_\_\_\_ alle ore \_\_\_\_\_ da \_\_\_\_\_

con rientro il giorno \_\_\_\_\_ / \_\_\_\_\_ / \_\_\_\_\_ alle ore \_\_\_\_\_ a \_\_\_\_\_

Mezzo di trasporto \_\_\_\_\_

Si solleva la Scuola da ogni responsabilità al di là dei previsti obblighi di sorveglianza.

Data \_\_\_\_\_

Firma GENITORE \_\_\_\_\_

## Benestare per uscita didattica e/o viaggio studio

ANNO E DATA \_\_\_\_\_ / \_\_\_\_\_  
Cognome e Nome \_\_\_\_\_ classe \_\_\_\_\_ Sez. \_\_\_\_\_  
lo sottoscritto \_\_\_\_\_

genitore dell'alunno/a sopraindicato/a lo/la autorizzo a partecipare alla

USCITA DIDATTICA /  VIAGGIO STUDIO a \_\_\_\_\_

e verso la caparra/quota di € \_\_\_\_\_

con partenza il giorno \_\_\_\_\_ / \_\_\_\_\_ / \_\_\_\_\_ alle ore \_\_\_\_\_ da \_\_\_\_\_

con rientro il giorno \_\_\_\_\_ / \_\_\_\_\_ / \_\_\_\_\_ alle ore \_\_\_\_\_ a \_\_\_\_\_

Mezzo di trasporto \_\_\_\_\_

Si solleva la Scuola da ogni responsabilità al di là dei previsti obblighi di sorveglianza.

Data \_\_\_\_\_

Firma GENITORE \_\_\_\_\_

## Benestare per uscita didattica e/o viaggio studio

ANNO E DATA \_\_\_\_\_ / \_\_\_\_\_  
Cognome e Nome \_\_\_\_\_ classe \_\_\_\_\_ Sez. \_\_\_\_\_  
lo sottoscritto \_\_\_\_\_

genitore dell'alunno/a sopraindicato/a lo/la autorizzo a partecipare alla

USCITA DIDATTICA /  VIAGGIO STUDIO a \_\_\_\_\_

e verso la caparra/quota di € \_\_\_\_\_

con partenza il giorno \_\_\_\_\_ / \_\_\_\_\_ / \_\_\_\_\_ alle ore \_\_\_\_\_ da \_\_\_\_\_

con rientro il giorno \_\_\_\_\_ / \_\_\_\_\_ / \_\_\_\_\_ alle ore \_\_\_\_\_ a \_\_\_\_\_

Mezzo di trasporto \_\_\_\_\_

Si solleva la Scuola da ogni responsabilità al di là dei previsti obblighi di sorveglianza.

Data \_\_\_\_\_

Firma GENITORE \_\_\_\_\_

